

# *virtufit*

Swimming Pool Rectangular 260x180

VF13004/VF13091/VF13092/VF13093



USER MANUAL

📷 @virtufit\_fitness

▶ VirtuFit

🌐 [www.virtufit.com](http://www.virtufit.com)

## INDEX

<b>English</b>	<b>09</b>
<b>Nederlands</b>	<b>12</b>
<b>Deutsch</b>	<b>15</b>
<b>Français</b>	<b>18</b>
<b>Italiano</b>	<b>21</b>
<b>Español</b>	<b>24</b>
<b>Polski</b>	<b>27</b>
<b>Czech</b>	<b>30</b>
<b>Română</b>	<b>33</b>
<b>Magyar</b>	<b>36</b>

## 01 - TOOLKIT

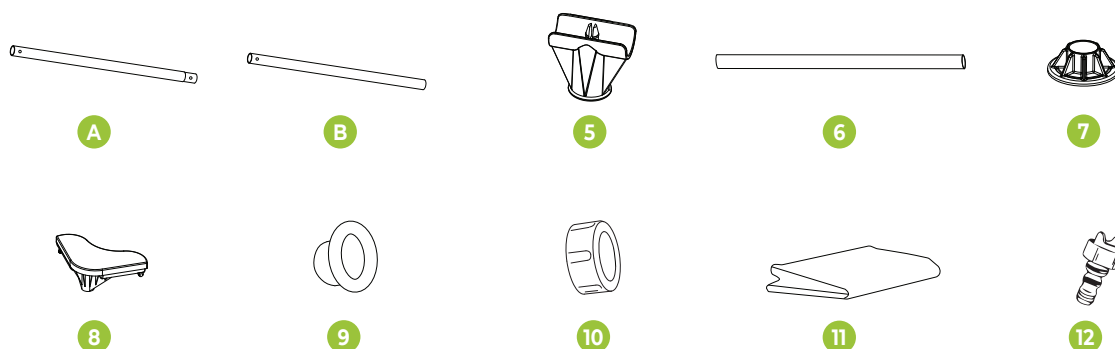

**NOTE!** Frame parts may be placed inside one another. Ensure all parts are separated before assembly.

#	PART CODE ANTHRACITE POOL	PART CODE BEIGE POOL	DESCRIPTION	QTY
A	VF93010	VF93088	Horizontal beam 1 & 3	4
B	VF93011	VF93089	Horizontal beam 2 & 4	2
5	VF93034	VF93090	T-joint	6
6	VF93022	VF93091	Vertical leg	10
7	VF93028	VF93092	Vertical leg cap	10
8	VF93032	VF93093	L-joint	4
9	VF93007	VF93007	Stopper	2
10	VF93006	VF93006	Drainage valve cover	1
11	VF93016	VF93068	Pool liner	1
12	VF93008	VF93008	Drainage valve connector	1

## 02 - WARNINGS



**NO JUMPING / ATLAMAYINIZ / NE SAUTEZ PAS / NICHT SPRINGEN / NON SALTARE / NIET SPRINGEN / NO SALTAR / INGEN HOP / NÃO SALTAR / ΑΠΑΓΟΡΕΥΕΤΑΙ ΤΟ ΆΛΜΑ / НЕ ПРЫГАТЬ / NESKÁKAT / INGEN HOPPING / HOPPA INTE / EI HYPPIMISTÄ / ΝΙΕ ΣΚΑΚΑĆ / ЗАБРАНЕНО Е СКАЧАНЕТО / NU SĂRIȚI / NESKÁKATĚ / NE SKAĆITE / NE SKAĆITE / NE SKAĆITE / НЕ СТРИБАТИ / TILOS UGRÁLNI / 禁止跳跃**



**DO NOT USE ON SLOPING GROUND / EĖIMLI ZEMINLERDE KULLANMAYINIZ / NE PAS UTILISER SUR UNE PENTE / NICHT AUF ABSCHÜSSIGEM BODEN VERWENDEN / NON INSTALLARE SU TERRENO INCLINATO / NIET GEBRUIKEN OP EEN HELLEND OPPERVLAK / NO UTILIZAR EN TERRENO INCLINADO / BRUG IKKE PÅ SKRÅNENDE GRUND / NÃO UTILIZAR EM TERRENO INCLINADO / ΜΗΝ ΤΟΠΟΘΕΤΕΊΤΕ ΣΕ ΕΠΙΚΛΙΝΈΣ ΈΔΑΦΟΣ / НЕ ИСПОЛЬЗОВАТЬ НА НАКЛОННОЙ ПОВЕРХНОСТИ / ΝΕΡΟΥΖΙΕΨΤΕ ΝΑ ΝΑΚΛΟΝΈΝΈ ΠΛΟΨΗ / IKKE BRUK PÅ SKRÅNENDE UNDERLAG / ANVÄND INTE PÅ SLUTTANDE MARK / ÅLÄ KÄYTÄ KALTEVALLA ALUSTALLA / ΝΙΕ USTAWIAĆ NA ROCHYLEJ POWIERZCHNI / ДА НЕ СЕ ИЗПОЛЗВА ВЪРХУ НАКΛΟΝΕΝΑ ПОВЪРΧНОСТ / NU UTILIZAȚI PE TEREN ÎNCLINAT / ΝΕΡΟΥΖΙΨΑΨΤΕ ΝΑ ΝΑΚΛΟΝΕΝΟΜ ΡΟΨΡΧΗ / ΝΕ ΚΟΡΙΣΤΙΤΙ ΝΑ ΚΟΣΙΝΙ / ΝΕ ΥΡΟΡΑΒΛΑΨΤΕ ΝΑ ΝΑΓΝΨΕΝΙ ΡΟΨΡΨΙΝΙ / ΝΕ ΚΟΡΙΣΤΙΤΙ ΝΑ ΝΑΓΙΒΥ / ΝΕ ΣΤΑΨΙΤΙ ΝΑ ΡΟΧΙΛΙΨ ΠΟΨΡΧΗ / TILOS LEJTŐS FELÜLETRE HELYEZNI / 禁止在斜坡上使用**



**EN** This safety sign must be posted in a clearly visible position within 2 m of the pool.  
**FR** Ce panneau de sécurité doit être affiché à un endroit clairement visible à moins de 2 m de la piscine.  
**DE** Dieses Sicherheitsschild muss gut sichtbar innerhalb von 2 m vom Pool angebracht werden.  
**IT** Questo cartello di sicurezza deve essere posizionato in un luogo chiaramente visibile entro 2 m dalla piscina.  
**NL** Dit waarschuwingsbord moet op een duidelijk zichtbare plaats binnen 2 m van het zwembad worden geplaatst.  
**ES** Este cartel de seguridad debe colocarse en un lugar claramente visible a menos de 2 m de la piscina.  
**DA** Dette sikkerhedsskilt skal placeres på et tydeligt synligt sted inden for 2 m fra poolen.  
**PT** Este sinal de segurança deve ser colocado em um local claramente visível a menos de 2 m da piscina.  
**EL** Αυτή η πινακίδα ασφαλείας πρέπει να τοποθετηθεί σε εμφανές σημείο εντός 2 μ. από την πισίνα.  
**CS** Tento bezpečnostní znak musí být umístěn na dobře viditelném místě do 2 m od bazénu.  
**NO** Dette sikkerhetsskiltet må plasseres på et tydelig synlig sted innen 2 m fra bassenget.  
**SV** Denna säkerhetsskylt måste placeras på en tydligt synlig plats inom 2 m från poolen.  
**FI** Tämä turvamerkki on asetettava selvästi näkyvälle paikalle alle 2 metrin etäisyydelle altaasta.  
**PL** Ten znak bezpieczeństwa musi być umieszczony w widocznym miejscu w odległości do 2 m od basenu.  
**RO** Acest semn de siguranță trebuie amplasat într-o poziție clar vizibilă la mai puțin de 2 m de piscină.  
**SK** Tento bezpečnostný znak musí byť umiestnený na dobre viditeľnom mieste do 2 m od bazéna.  
**HR** Ovaj sigurnosni znak mora biti postavljen na jasno vidljivom mjestu unutar 2 m od bazena.  
**SL** Ta varnostni znak mora biti nameščen na jasno vidnem mestu znotraj 2 m od bazena.  
**SR** Ova sigurnosna oznaka mora biti postavljena na jasno vidljivom mestu unutar 2 m od bazena.  
**HU** Ezt a biztonsági jelzést jól látható helyen, a medencétől legfeljebb 2 méterre kell elhelyezni.

## 02 - WARNINGS



**EN - WARNING!** Children have drowned in portable swimming pools. Do not leave children unsupervised in or around the pool and keep them within arm's reach. Consult your local government authority for fencing requirements as fencing laws apply to this pool. **FR - AVERTISSEMENT !** Des enfants se sont noyés dans des piscines portables. Ne laissez jamais les enfants sans surveillance dans ou autour de la piscine et gardez-les toujours à portée de main. Consultez votre autorité locale pour connaître les exigences en matière de clôture, car les lois sur les clôtures s'appliquent à cette piscine. **DE - WARNUNG!** Kinder sind in aufstellbaren Schwimmbecken ertrunken. Lassen Sie Kinder niemals unbeaufsichtigt im oder in der Nähe des Pools und halten Sie sie stets in Reichweite. Wenden Sie sich an Ihre örtliche Behörde bezüglich der Zäunungsvorgaben, da die Zäunungsvorgabe für dieses Becken gelten. **IT - ATTENZIONE!** Alcuni bambini sono annegati in piscine portatili. Non lasciare mai i bambini incustoditi dentro o vicino alla piscina e tenerli sempre a portata di mano. Consultare le autorità locali per conoscere i requisiti delle recinzioni, poiché le leggi sulle recinzioni si applicano a questa piscina. **NL - WAARSCHUWING!** Er zijn kinderen verdronken in opzetwembaden. Laat kinderen nooit zonder toezicht in of rondom het zwembad en houd ze altijd binnen handbereik. Raadpleeg uw lokale overheid voor de eisen omtrent wembadafscheidingsdienen, aangezien de wetgeving hierover van toepassing is op dit wembad. **ES - ¡ADVERTENCIA!** Algunos niños se han ahogado en piscinas portátiles. No deje a los niños sin supervisión dentro o alrededor de la piscina y manténgalos siempre al alcance de la mano. Consulte con las autoridades locales los requisitos de cercado, ya que las leyes de cercas se aplican a esta piscina. **DA - ADVARSEL!** Børn er druknet i transportable pools. Lad aldrig børn være uden opsyn i eller omkring poolen, og hold dem altid inden for rækkevidde. Kontakt de lokale myndigheder for krav til hegn, da hegnlove gælder for denne pool. **PT - AVISO!** Crianças já se afogaram em piscinas portáteis. Nunca deixe as crianças sem vigilância dentro ou ao redor da piscina e mantenha-as sempre ao alcance das mãos. Consulte as autoridades locais sobre os requisitos de vedação, pois as leis de cercas aplicam-se a esta piscina. **EL - ΠΡΟΕΙΔΟΠΟΙΗΣΗ!** Παιδιά έχουν πνιγεί σε φορητές πισίνες. Μην αφήνετε τα παιδιά χωρίς επίβλεψη μέσα ή γύρω από την πισίνα και κρατήστε τα πάντα σε απόσταση άφης. Επικοινωνήστε με τις τοπικές αρχές για τις απαιτήσεις περιφράξης, καθώς οι νόμοι περί περιφράξεων ισχύουν για αυτή την πισίνα. **CS - UPOZORNĚNÍ!** Děti se utopily v přenosných bazénech. Nikdy nenechávejte děti bez dozoru v bazénu nebo v jeho okolí a mějte je vždy na dosah ruky. Informujte se u místního úřadu o požadavcích na oplotnění, protože zákony o oplotnění se vztahují i na tento bazén. **NO - ADVARSEL!** Barn har druknet i flyttbare svømmebassenger. Ikke la barn være uten tilsyn i eller rundt bassenget, og hold dem alltid innen rekkevidde. Kontakt lokale myndigheter for krav til gjerd, da gjerdelover gjelder for dette bassenget. **SV - VARNING!** Barn har drunknat i flyttbara pooler. Lämna aldrig barn utan uppsikt i eller omkring poolen och håll dem alltid inom räckhåll. Kontakta din lokala myndighet för krav på stängsel, eftersom stängselslagar gäller för denna pool. **FI - VAROITUS!** Lapsia on hukkunut silmrettävin uima-altaisiin. Älä koskaan jätä lapsia ilman valvontaa altaassa ja sen läheisyydessä ja pidä heidät aina käden ulottuvilla. Ota yhteyttä paikallisiin viranomaisiin alaiden vaatimusten osalta, sillä aikaitait koskevat tätä altaasta. **PL - OSTRZEŻENIE!** Dzieci utonęły w przenośnych basenach. Nigdy nie pozostawiaj dzieci bez opieki w basenie ani w jego pobliżu i trzymaj je zawsze w zasięgu ręki. Skontaktuj się z lokalnymi władzami w sprawie wymagań dotyczących ogrodzenia, ponieważ przepisy dotyczące ogrodzeń mają zastosowanie do tego basenu. **RO - AVERTISMENT!** Copiii s-au înecat în piscină portabilă. Nu lăsați copiii nesupravegheați în sau în jurul piscinei și țineți-i mereu la îndemână. Consultați autoritățile locale pentru cerințele de împrejmuire, deoarece legile privind împrejmuirea se aplică acestei piscine. **SK - UPOZORNENIE!** Deti sa utopili v prenosných bazénoch. Nikdy nenechávajte deti bez dozoru v bazéne alebo v jeho okolí a majte ich vždy na dosah ruky. Informujte sa u miestneho úradu o požiadavkách na oplotnenie, pretože zákony o oplotnení sa vzťahujú aj na tento bazén. **HR - UPOZORENJE!** Djeca su se utopila u prijenosnim bazenima. Nikada ne ostavljajte djecu bez nadzora u ili oko bazena i držite ih uvijek na dohvrat ruke. Obratite se lokalnim vlastima za zahtjeve za ogradu, jer zakoni o ogradama primjenjuju se na ovaj bazen. **SL - OPOZORILO!** Otroci so se utopili v prenosnih bazenih. Ne puščajte otrok brez nadzora v bazenu ali okoli njega in jih imejte vedno na dosegu roke. Obrnite se na lokalne oblasti za zahteve glede ograj, saj zakoni o ogradah veljajo za ta bazen. **SR - UPOZORENJE!** Deca su se udavala u prenosivim bazenima. Nikada ne ostavljajte djecu bez nadzora u ili oko bazena i držite ih uvijek na dohvrat ruke. Obratite se lokalnim vlastima za zahtjeve o ogradama, jer se zakoni o ogradama primjenjuju na ovaj bazen. **HU - FIGYELME!** Gyermeket fulladtak meg hordozható medencékben. Soha ne hagyja a gyermekeket felügyelet nélkül a medencében vagy annak közelében, és tartsa őket mindig karnyújtásnyira. Érdékeldjón a helyi hatóságoknál a kerítés követelményeiről, mivel a kerítésre vonatkozó törvényeket a medencére is érvényesek.



**EN - WARNING!** Assemble and disassemble by adult only. Never allow diving into this product. Do not allow anyone to sit on or straddle the sides of the pool. Follow the rules to avoid drowning, paralysis, or other serious injury. **FR - AVERTISSEMENT !** A assembler et démonter uniquement par un adulte. Ne jamais autoriser la plongée dans ce produit. Ne laissez personne s'asseoir ou se tenir sur les côtés de la piscine. Respectez les règles pour éviter la noyade, la paralysie ou d'autres blessures graves. **DE - WARNUNG!** Nur von Erwachsenen auf- und abbauen lassen. Niemals das Tauchen in dieses Produkt erlauben. Lassen Sie niemanden auf den Seiten des Pools sitzen oder darüber hinübergreifen. Befolgen Sie die Regeln, um Ertrinken, Lähmungen oder andere schwere Verletzungen zu vermeiden. **IT - ATTENZIONE!** Montaggio e smontaggio solo da parte di adulti. Non permettere mai di tuffarsi in questo prodotto. Non permettere a nessuno di sedersi o di stradare i lati della piscina. Seguire le regole per evitare annegamenti, paralisi o altre gravi lesioni. **NL - WAARSCHUWING!** Alleen door volwassenen op- en afbouwen. Laat nooit iemand duiken in dit product. Laat niemand op de zijken van het zwembad zitten of zich erover heen leggen. Volg de regels om verdrinking, verlamming of andere ernstige verwondingen te voorkomen. **ES - ¡ADVERTENCIA!** Montaje y desmontaje solo por adultos. Nunca permita que alguien se zambulla en este producto. No permita que nadie se siente o se coloque a horcajadas sobre los lados de la piscina. Siga las reglas para evitar ahogamientos, parálisis u otras lesiones graves. **DA - ADVARSEL!** Kun til samling og adskillelse af voksne. Lad aldrig nogen dykke i dette produkt. Lad ingen sidde på eller spænde benene over poolens sider. Følg reglerne for at undgå drukning, lammelse eller andre alvorlige skader. **PT - AVISO!** Montagem e desmontagem apenas por adultos. Nunca permita mergulhos neste produto. Não permita que ninguém se sente ou se apoie sobre os lados da piscina. Siga as regras para evitar afogamentos, paralisia ou outros ferimentos graves. **EL - ΠΡΟΕΙΔΟΠΟΙΗΣΗ!** Συναρμολογήστε και αποσυρμολογήστε μόνο από ενήλικες. Μην επιτρέπετε ποτέ καταδύσεις σε αυτό το προϊόν. Μην αφήνετε κανέναν να καθίσει ή να στέθει πάνω στις πλευρές της πισίνας. Ακολουθήστε τους κανόνες για να αποφύγετε πνιγμό, παράλυση ή άλλους σοβαρούς τραυματισμούς. **CS - UPOZORNĚNÍ!** Montáž a demontáž pouze dospělými. Nikdy nedovolte skákání do tohoto produktu. Nedovolte nikomu sedět na okrajích bazénu nebo přes ně přehazovat nohy. Dodržujte pravidla, abyste předešli utonutí, ochrnutí nebo jiným vážným zraněním. **NO - ADVARSEL!** Kun montering og demontering av voksne. Ikke tillat noen å dykke i dette produktet. Ikke la noen sitte på eller krysse sidene av bassenget. Følg reglene for å unngå drukning, lammelse eller andre alvorlige skader. **SV - VARNING!** Montering och demontering endast av vuxna. Tillåt aldrig dykning i denna produkt. Låt ingen sitta på eller sitta över poolens kanter. Följ reglerna för att undvika drukning, förlamning eller andra allvarliga skador. **FI - VAROITUS!** Kokoa ja pura vain aikuisen toimesta. Älä koskaan anna kenenkään sukeltaa tähän tuotteeseen. Älä anna kenenkään istua tai kolkauttaa itseään altaan reunalle. Noudata sääntöjä hukkimisen, halvaantumisen tai muiden vakavien vammojen välttämiseksi. **PL - OSTRZEŻENIE!** Montaż i demontaż tylko przez dorosłych. Nigdy nie pozwalaj na skoki do tego produktu. Nie pozwalaj nikomu siadać lub siadać okrzakiem na krawędziach basenu. Przestrzegaj zasad, aby uniknąć utonięcia, paraliżu lub innych poważnych obrażeń. **RO - AVERTISMENT!** Asamblati și demontați doar de către adulți. Nu permiteți niciodată scufundarea în acest produs. Nu permiteți nimănui să stea pe sau să se întindă peste marginea piscinei. Urmăriți regulile pentru a evita înecul, paralizia sau alte leziuni grave. **SK - UPOZORNENIE!** Montáž a demontáž len dospelými. Nikdy nedovoľte skákanie do tohto produktu. Nedovoľte nikomu sedieť na okrajoch bazéna alebo prekrižiť nohy cez ne. Dodržiavajte pravidlá, aby ste predišli utopeniu, ochrnutiu alebo iným vážnym zraneniam. **HR - UPOZORENJE!** Sastavljanje i rastavljanje samo od strane odraslih. Nikada ne dopuštajte skakanje u ovaj proizvod. Nemojte dopuštati nikome da sedi ili raširi noge preko rubova bazena. Slijedite pravila kako biste izbjegli utapanje, paraliziju ili druge ozbiljne ozljede. **SL - OPOZORILO!** Sestavljanje in razstavljanje samo odraslim. Nikoli ne dovolite skakanja v ta izdelek. Ne dovolite, da kdo sedi ali razpne noge preko robov bazena. Upoštevajte pravila, da se izognete utopi, paralizii ali drugim resnim poškodbam. **SR - UPOZORENJE!** Sastavljanje i rastavljanje samo od strane odraslih. Nikada ne dopuštajte skakanje u ovaj proizvod. Nemojte dopuštati nikome da sedi ili raširi noge preko ivica bazena. Pridržavajte se pravila kako biste izbjegli utapanje, paraliziju ili druge ozbiljne povrede. **HU - FIGYELME!** Összeszerelés és szétszerelés csak felnőttek végezhet. Soha ne engedje, hogy bárki ebbe a termékbe ugorjon. Ne engedje, hogy bárki ujján vagy a medence oldalára terpeszkedjen. Kövesse a szabályokat a fulladás, bénulás vagy egyéb súlyos sérülések elkerülése érdekében.

**WARNUNG!** No diving / **УВАЖ!** Далмаын / **AVERTISSEMENT !** Ne plongez pas / **WARNUNG!** Kein Tauchen / **ATTENZIONE!** Vietato tuffarsi / **WAARSCHUWING!** Niet duiken / **¡ADVERTENCIA!** No bucear / **ADVARESEL!** Ingen dykning / **AVISO!** Não mergulhar / **ΠΡΟΕΙΔΟΠΟΙΗΣΗ!** Μην καταδύεστε / **ПРЕДУПРЕЖДЕНИЕ!** Не нырять / **UPOZORNĚNÍ!** Neskákejte do vody / **ADVARSEL!** Ikke stup / **VARNING!** Ingen dykning / **VAROITUS!** Ei sukellusta / **OSTRZEŻENIE!** Nie nurkować / **ПРЕДУПРЕЖДЕНИЕ!** Не се гмуркайте / **AVERTISMENT!** Nu sărăți în apă / **UPOZORNENIE!** Neskáčte do vody / **UPOZORENJE!** Ne ronite / **OPOZORILO!** Ne potapljajte se / **UPOZORENJE!** Ne ronite / **ПОПЕРЕДЖЕННЯ!** Не пірнайте / **FIGYELME!** Fejést ugrani tilos / **警告!** 禁止跳水

STEP 01

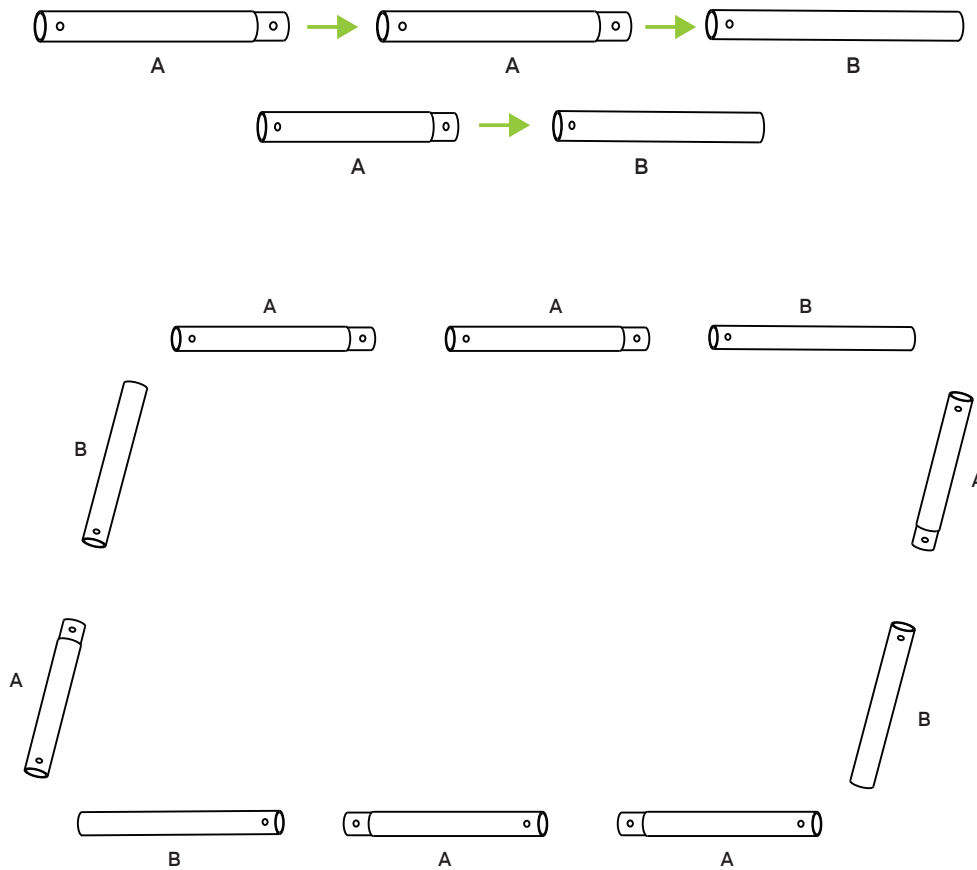

STEP 02

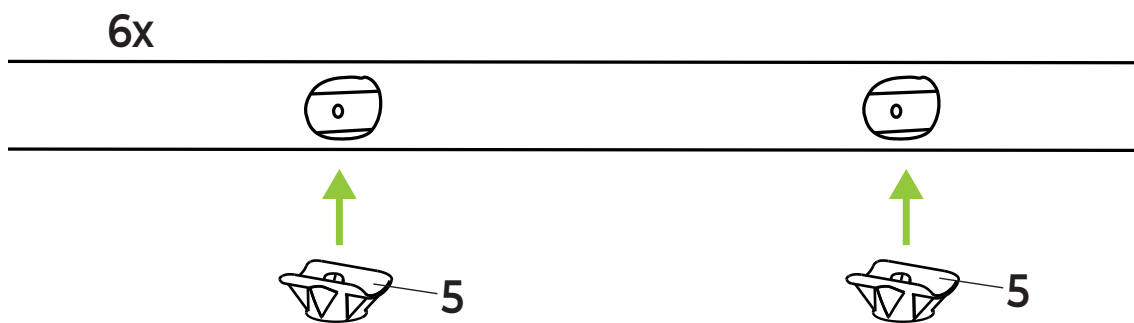

STEP 03

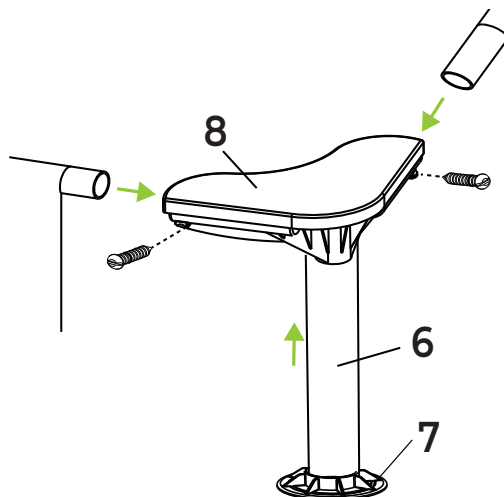

STEP 04

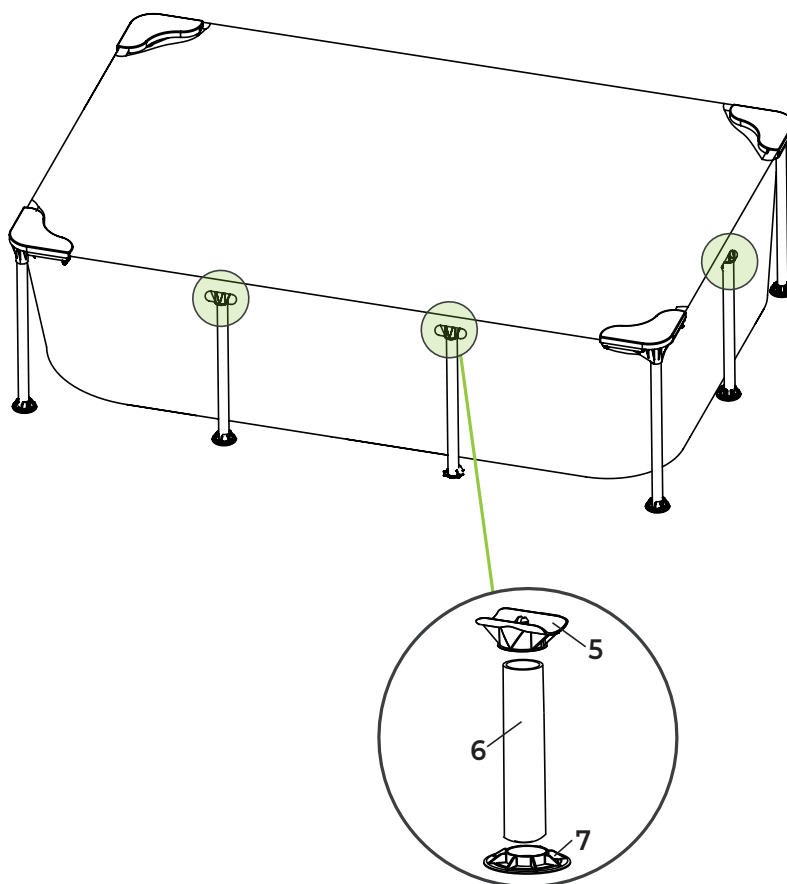

STEP 05

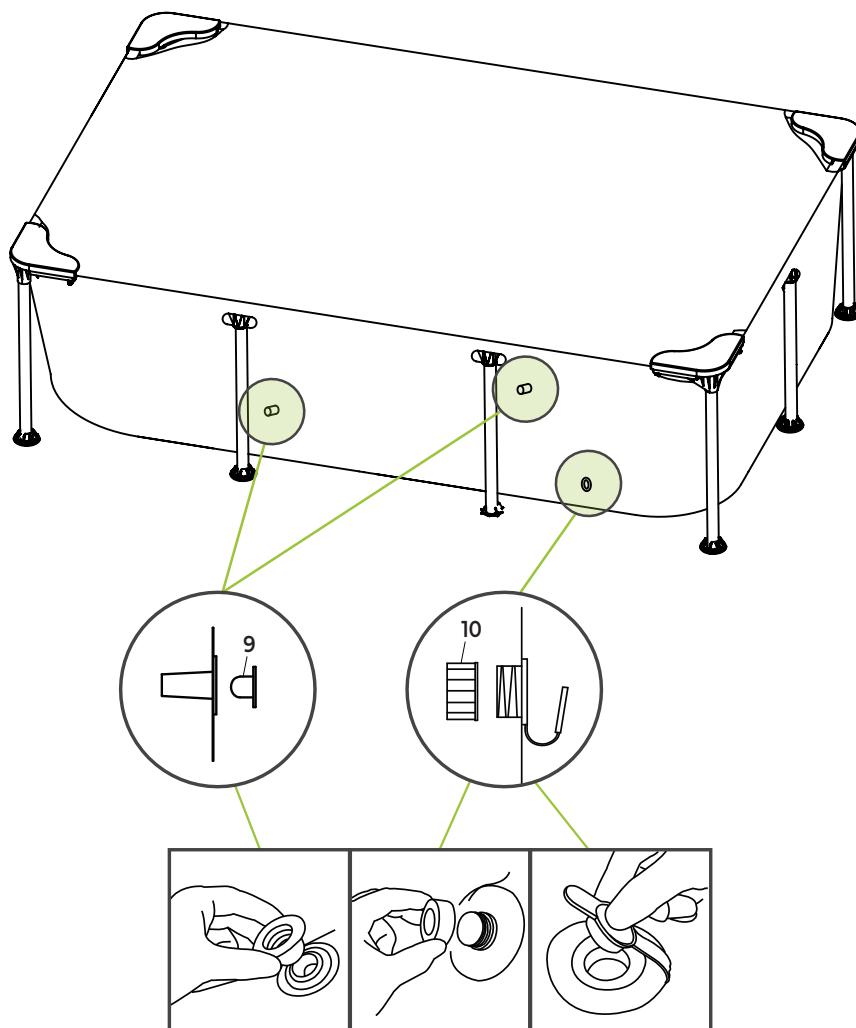

## INDEX

Safety instructions	09
Guarantee	10
Assembly instructions	10
Location	10
Fill with water	10
Cleaning and storage	11

## SAFETY INSTRUCTIONS (FIG. 02)

### **WARNING!**

*Consult your doctor before you start swimming. This is especially important for people with health problems. Read all instructions before using the pool. VirtuFit assumes no responsibility for any injury or property damage as a result of using this pool. Please read carefully and keep for future reference.*



**DO NOT DIVE**

**CAUTION!** *This safety sign should be placed in a highly visible position no more than 2 metres from the pool. It is recommended to glue the safety sign to the pool wall next to the entrance and exit with vinyl-based glue (not included).*

- Constant and proper adult supervision of the pool is required at all times, at all times.
- Take proper precautions so that unintended or unsupervised use by small children and animals is impossible.
- Installation and assembly of the pool should only be done by adults.
- Do not dive, jump or slide in the pool.
- Make sure the pool is set up on a level and firm surface.
- Do not lean, push or sit on the edge to prevent flooding or injury.
- Remove floating objects and toys around and out of the pool when the pool is not in use. Objects in and around the pool attract children's attention.
- Keep objects that children can climb on, such as chairs, tables and large toys at least 1.5m away.
- It is important to equip children with armbands (or a life jacket) suitable for the child's height, weight and age.
- Always read and follow the manual and maintenance instructions before use to ensure safe use of the pool. Keep the pool clear and clean.
- When swimming in the dark, make sure the stairs, bottom and area around the pool are illuminated.
- Do not use alcohol and drugs in and around the pool.
- Prevent injury, drowning or suffocation by keeping children away from the cover.
- Remove the cover completely before using the pool. Do not partially or fully cover the pool when in use.
- Keep the pool and its surroundings free of debris. This will prevent possible injuries from slips, falls and trips.
- Keep the water hygienic and clean and do not swallow pool water.
- Pools are subject to ageing and wear and tear. Regular and careful pool maintenance is therefore important. Worn parts and overdue maintenance weaken the pool.
- It is recommended to keep rescue equipment (e.g. a ring buoy) by the pool.
- Keep a working phone and a list of emergency phone numbers near the pool.
- Encourage all users especially children to learn how to swim.
- Learn basic life support (CPR) and refresh this knowledge regularly. This can make a life-saving difference in the event of an emergency.
- Instruct all pool users, including children, what to do in case of an emergency.
- Never dive into any shallow body of water. This can lead to serious injury or death.
- Children (under 5 years old) should only use the pool under adult supervision.

- This pool is for outdoor use only.
- The pool should be stored clean and dry when not in use for long periods of time.
- The filter pump should be turned on daily for a sufficient number of hours and the pool water should be completely changed once a day. Check the manual of the filter pump to see how many hours the filter pump should be on.

## NOTE!

- **Children can drown in even a small amount of water.**
- **A drained pool outdoors may cause unknown hazards!**

## GUARANTEE

**The warranty period for this product is 2 years from the date of purchase. The warranty is only valid when this item is used for normal recreational use and activities and does not cover items used for rental.**

### Warranty claims are excluded if the cause of the defect is due to:

- If an item or part is found to be defective by VirtuFit, the warranty covers the repair or replacement of the defective item or part only. VirtuFit is not responsible for any costs, losses or damages incurred as a result of the loss or use of this product.
- This warranty does not cover damage caused by misuse, abuse, neglect, normal wear and tear, damage caused by excessive heat exposure, damage caused by improper handling and storage.
- This item must not be modified and/or fitted with a motor.
- The warranty for repaired or replacement parts is valid from the date of original purchase.
- In case of improper use, negligence and/or lack of maintenance.
- Failure to maintain the item in accordance with the manufacturer's instructions.

## ASSEMBLY INSTRUCTIONS

### ⚠ WARNING!

**Place the pool in a location where swimming cannot take place unauthorised and unsupervised by an adult and take measures so that small children and animals do not have access to the pool and around the pool.**

## LOCATION SELECTION

### ATTENTION!

- **Place the pool on a level and firm surface and do not fill the**

**pool beyond the specified height to avoid collapse.**

- **Only connect the filter pump to a grounded outlet and do not use extension cords, timers or adapters to avoid the risk of electric shock.**
- **Place the cord where it cannot be damaged by lawnmowers and hedge trimmers.**
- **Read the filter pump manual for additional instructions and warnings.**

## Placement

- Place the pool on a flat surface and not on a veranda, balcony, elevation or slope.
- Do not place the pool on a soft, boggy, sandy or loose surface. The surface should be solid and able to support the weight of a filled pool.
- Make sure the surface is completely free of aggressive grass, stones, sticks and other sharp objects. Certain types of grass can grow through the tarpaulin. Grass growing through the tarpaulin is not a manufacturing defect and is not covered under warranty.
- It is recommended to use a ground cloth.



## FILLING THE SWIMMING POOL

**ATTENTION! Do not fill the pool higher than the maximum water level. During heavy rainfall, drain out water to ensure that the water level is and remains correct.**

- Make sure the drain fitting is firmly connected and fill the pool with water.
- After filling about 2.5 cm of water at the bottom, rub the creases out of the bottom of the pool and pull the outer wall all the way around and tight from the top edge, filling the pool evenly.
- Fill the pool to the water level, and don't interrupt the filling process, as the tubes may bend inwards.

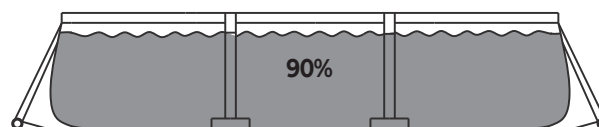

## CLEANING AND STORAGE

**NOTE!** If you have a filter pump, make sure the electricity source to the filter pump is disconnected. Attach then insert the stopper into the inlet and outlet fittings on the inside the pool and disconnect the filter pump hoses.

### Cleaning

**NOTE!** If you have a filter pump, make sure the electricity source to the filter pump is disconnected. Attach then insert the stopper into the inlet and outlet fittings on the inside the pool and disconnect the filter pump hoses.

- Check that the outer drain stopper is firmly inserted into the inside of the pool.
- Attach the garden hose to the drain plug connector and place the other end of the hose in a pit or area where the water can be safely drained.
- Attach the drain valve connector to the drain outlet by turning clockwise.
- Open the outer drain plug on the inside of the pool and the water will be drained.
- Disconnect the hose and drain valve connector when the pool is empty.
- Attach the outer drain plug to the inside of the pool.
- Make sure the pool is completely dry before folding and storing it for long-term storage. If the pool is not completely dry, it may lead to mould while the pool is stored. The pool and all accessories such as the filter pump, cover, groundsheet, ladder, hoses and legs should be stored together indoors in a reasonably warm, dry and waterproof place.

### Folding

**NOTE!** Make sure the pool is completely dry before folding. It is advised to spread some talcum powder over the pool to prevent the vinyl from sticking together.

- Fold the bottom of the pool into a rectangular shape (Fig. 1).
- Fold one side in twice and do the same on the other side (Fig. 2).
- The right and left sides touch. Fold left over right as if it were a book being closed (Fig. 3).
- Fold the two long sides towards the middle (Fig. 4).
- Fold one side over the other (Fig. 5).
- Use the original packaging to store everything and store in a dry, cool and clean place.

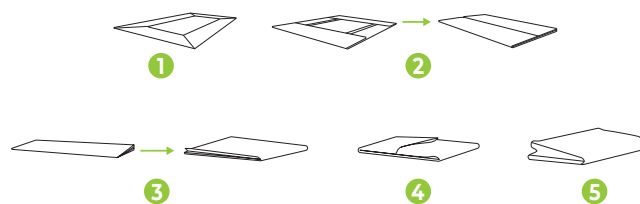

**TIP!** While folding, remove the air inside to make the pool thin and flat during each fold.

## INHOUD

<b>Veiligheidsinstructies</b>	<b>12</b>
<b>Garantie</b>	<b>13</b>
<b>Montage Instructies</b>	<b>13</b>
<b>Locatieselectie</b>	<b>13</b>
<b>Vullen met water</b>	<b>13</b>
<b>Schoonmaken en opbergen</b>	<b>14</b>

## VEILIGHEIDSINSTRUCTIES (FIG. 02)

### ⚠ WAARSCHUWING!

*Raadpleeg je arts voordat je begint met zwemmen. Dit is vooral belangrijk voor mensen met gezondheidsproblemen. Lees alle instructies voordat je het zwembad gebruikt. VirtuFit aanvaardt geen aansprakelijkheid voor letsel of materiële schade als gevolg van het gebruik van dit zwembad. Gelieve zorgvuldig te lezen en te bewaren voor toekomstig gebruik.*



### Niet duiken

**LET OP!** Dit veiligheidsteken moet worden geplaatst op een goed zichtbare positie op maximaal 2 meter van het zwembad. Er wordt aangeraden het veiligheidsteken met lijm op vinylbasis (niet inbegrepen) aan de zwembadwand naast de in- en uitgang vast te lijmen.

- Het wordt aanbevolen om reddingsmiddelen (bijvoorbeeld een reddingsboei) bij het zwembad te bewaren.
- Houd een werkende telefoon en een lijst met noodnummers bij het zwembad.
- Moedig alle gebruikers, vooral kinderen, aan om te leren zwemmen.
- Leer basisreanimatie (CPR) en fris deze kennis regelmatig op. Dit kan in geval van nood een levensreddend verschil maken.
- Informeer alle zwembadgebruikers, inclusief kinderen, over wat ze moeten doen in geval van nood.
- Duik nooit in ondiep water. Dit kan leiden tot ernstig letsel of de dood.
- Kinderen (jonger dan 5 jaar) mogen alleen onder toezicht van een volwassene gebruikmaken van het zwembad.
- Er moet te allen tijde voortdurend en adequaat toezicht door volwassenen op het zwembad worden gehouden.
- Neem de nodige voorzorgsmaatregelen zodat onbedoeld of onbeheerd gebruik door kleine kinderen en dieren onmogelijk is.
- De installatie en montage van het zwembad mag alleen worden uitgevoerd door volwassenen met.
- Duik, spring of glijd niet in het zwembad.
- Zorg ervoor dat het zwembad op een vlakke en stevige ondergrond staat.
- Leun, duw of zit niet op de rand om overstroming of letsel te voorkomen.
- Verwijder drijvende voorwerpen en speelgoed rondom en uit het zwembad wanneer het zwembad niet in gebruik is. Voorwerpen in en rondom het zwembad trekken de aandacht van kinderen.
- Houd voorwerpen waar kinderen op kunnen klimmen, zoals stoelen, tafels en groot speelgoed, op minstens 1,5 meter afstand.
- Het is belangrijk om kinderen te voorzien van zwemvesten (of een reddingsvest) die geschikt zijn voor de lengte, het gewicht en de leeftijd van het kind.
- Lees en volg altijd de handleiding en onderhoudsinstructies voor gebruik om een veilig gebruik van het zwembad te garanderen. Houd het zwembad schoon en vrij van vuil.
- Zorg ervoor dat de trap, de bodem en de omgeving van het zwembad verlicht zijn wanneer u in het donker zwemt.
- Gebruik geen alcohol en drugs in en rond het zwembad.
- Voorkom letsel, verdrinking of verstikking door kinderen uit de buurt van de afdekking te houden.
- Verwijder de afdekking volledig voordat u het zwembad gebruikt. Dek het zwembad tijdens gebruik niet gedeeltelijk of volledig af.
- Houd het zwembad en de omgeving vrij van rommel. Zo voorkom je dat mensen uitglijden, vallen of struikelen en zich bezeren.
- Houd het water hygiënisch en schoon en slik geen zwembadwater in.

- Zwembaden zijn onderhevig aan veroudering en slijtage. Regelmatig en zorgvuldig onderhoud van het zwembad is daarom belangrijk. Versleten onderdelen en achterstallig onderhoud verzwakken het zwembad.
- Dit zwembad is alleen voor gebruik buitenshuis.
- Het zwembad moet schoon en droog worden opgeborgen wanneer het gedurende langere tijd niet wordt gebruikt.
- De filterpomp moet dagelijks voldoende uren worden ingeschakeld en het zwembadwater moet eenmaal per dag volledig worden ververs. Raadpleeg de handleiding van de filterpomp om te zien hoeveel uur de filterpomp moet worden ingeschakeld.

### OPMERKING!

- *Kinderen kunnen zelfs in een kleine hoeveelheid water verdrinken.*
- *Een leeggelopen buitenzwembad kan onbekende gevaren opleveren!*

## GARANTIE

*De garantieperiode voor dit artikel is 2 jaar, vanaf de dag van aankoop. De garantie is alleen geldig wanneer dit artikel wordt gebruikt voor activiteiten en normaal recreatief gebruik en heeft geen betrekking op artikelen die bij verhuur worden gebruikt.*

**Aanspraak op garantie is uitgesloten indien de oorzaak van het defect het gevolg is van:**

- Als een artikel of onderdeel door VirtuFit als defect wordt beschouwd, dekt de garantie de reparatie of vervanging van alleen het defecte artikel of onderdeel. VirtuFit is niet verantwoordelijk voor alle kosten, verliezen of schade opgelopen als gevolg van verlies of gebruik van dit product.
- Deze garantie dekt geen schade veroorzaakt door verkeerd gebruik, misbruik, verwaarlozing, normale slijtage, schade door overmatige blootstelling aan hitte, schade veroorzaakt door onjuiste behandeling en opslag.
- Dit artikel mag niet worden aangepast en/of uitgerust met een motor.
- De garantie voor gerepareerde of vervangende onderdelen is geldig vanaf de datum van de oorspronkelijke aankoop.
- Bij ondeugdelijk gebruik, verwaarlozing en/of gebrekkig onderhoud.
- Het niet volgens de fabrieksvorschriften onderhouden van het artikel.

## MONTAGE INSTRUCTIES

### ⚠ WAARSCHUWING!

**Plaats het zwembad op een locatie waar niet onbevoegd en zonder toezicht van een volwassene kan worden gezwommen en neem maatregelen zodat kleine kinderen en dieren geen toegang hebben tot het zwembad en rondom het zwembad.**

## LOCATIESELECTIE

### LET OP!

- **Plaats het zwembad op een egale en stevige ondergrond en vul het zwembad niet verder dan de aangegeven hoogte om instorting te voorkomen.**
- **Sluit de filterpomp enkel aan op een geaard stopcontact en gebruik geen verlengsnoeren, timers of adapters om het risico van een elektrische shock te voorkomen.**
- **Plaats het snoer op een plek waar deze niet door grasmaaiers en heggenscharen beschadigd kan worden.**
- **Lees de handleiding van de filterpomp voor aanvullende instructies en waarschuwingen.**

## Advies

- Plaats het zwembad op een vlakke ondergrond en niet op een veranda, balkon, verhoging of helling.
- Zet het zwembad niet op een zachte, drassige, zanderige of losse ondergrond. De ondergrond dient stevig te zijn en het gewicht van een gevuld zwembad te dragen.
- Zorg dat het oppervlak volledig vrij is van agressieve grassoorten, stenen, stokken en ander scherpe voorwerpen. Bepaalde grassoorten kunnen door het zeil groeien. Gras dat door het zeil groeit is geen fabricagefout en valt niet onder garantie.
- Er wordt aangeraden een gronddoek te gebruiken.

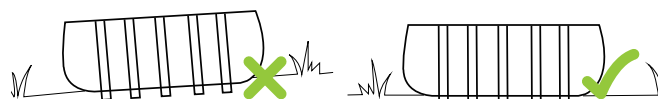

## VULLEN MET WATER

**LET OP! Vul het zwembad niet hoger dan het maximale waterlevel. Bij zware regenval water eruit laten lopen om er zeker van te zijn dat het waterpeil goed is en blijft.**

- Zorg dat het afvoerhulpstuk stevig is aangesloten en vul het

zwembad met water.

- Nadat ongeveer 2,5 cm water op de bodem is gevuld, wrijf de kreuklen uit de onderkant van het zwembad en trek de buitenwand vanaf de bovenrand helemaal rond en strak, zodat het zwembad gelijkmatig wordt gevuld.
- Vul het zwembad tot het waterlevel. Onderbreek het vulproces niet, want daardoor kunnen de buizen naar binnen buigen.

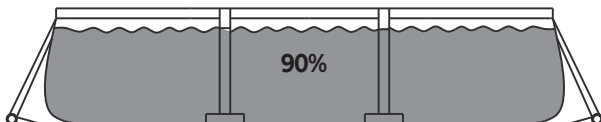

## SCHOONMAKEN EN OPBERGEN

**LET OP!** Berg het zwembad op in een droge, koele en schone ruimte. Zorg ervoor dat het dat zwembad volledig droog is voordat het wordt opgeborgen en dat er geen zware of scherpe objecten op het zwembad liggen waardoor het zwembad kan beschadigen. Dit kan leiden tot slijtage of zelfs een lek zwembad tijdens het opbergen.

### Schoonmaken

**LET OP!** Als u een filterpomp heeft, zorg er dan voor dat de elektriciteitsbron naar de filterpomp is losgekoppeld. Bevestig vervolgens de stopper in de in- en uitlaatbevestigingen aan de binnenkant van het zwembad en koppel de filterpompslangen los.

- Controleer of de buitenste afvoerstop stevig in de binnenzijde van het zwembad zit.
- Bevestig de tuinslang op de connector van de afvoerklep en plaats het andere uiteinde van de slang in een put of gebied waar het water veilig kan worden afgevoerd.
- Bevestig de connector van de afvoerklep op de afvoeruitlaat door rechtsom te draaien.
- Open de buitenste afvoerstekker aan de binnenkant van het zwembad en het water wordt afgevoerd.
- Koppel de slang en afvoerklepconnector los wanneer het zwembad leeg is.
- Bevestig de buitenste afvoerstop aan de binnenkant van het zwembad.
- Zorg dat de het zwembad helemaal droog is voordat het wordt opgevouwen en opgeborgen voor langdurige opslag. Is het zwembad niet helemaal droog, dan kan dit leiden tot schimmel terwijl het zwembad is opgeslagen.
- Het zwembad en alle accessoires zoals de filterpomp, afdekzeil, grondzeil, ladder, slangen en poten moeten samen binnenshuis worden opgeborgen op een redelijk warme, droge en

waterdichte plek.

### Opvouwen

**LET OP!** Zorg ervoor dat het zwembad helemaal droog is voordat het wordt opgevouwen. Er wordt geadviseerd wat talkpoeder te verspreiden over het zwembad om te voorkomen dat het vinyl samenplakt.

- Vouw de bodem van het zwembad in een rechthoekige vorm (Fig. 1).
- Vouw één kant twee keer naar binnen en doe hetzelfde aan de andere kant (Fig. 2).
- De rechter- en linkerkant raken elkaar. Sla links over rechts alsof het een boek is die wordt dichtgeslagen (Fig. 3).
- Vouw de twee lange zijden naar het midden toe (Fig. 4).
- Vouw de ene zijde over de andere zijde (Fig. 5).
- Gebruik de originele verpakking om alles in op te bergen en bewaar in een droge, koele en schone ruimte.

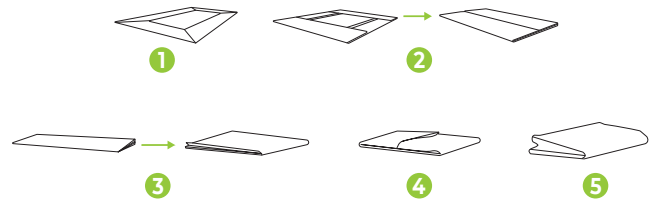

**TIP!** Verwijder tijdens het vouwen de lucht binnenin om het zwembad dun en plat te maken tijdens elke vouw.

## INHALTE

Sicherheitshinweise	15
Garantie	16
Montageanleitung	16
Standort	16
Mit Wasser füllen	17
Reinigungs- und Lagerungs	17

## SICHERHEITSHINWEISE (FIG. 02)

### ⚠️ WARNUNG!

*Konsultieren Sie Ihren Arzt, bevor Sie mit dem Schwimmen beginnen. Dies ist besonders wichtig für Menschen mit gesundheitlichen Problemen. Lesen Sie alle Anweisungen, bevor Sie das Schwimmbecken benutzen. VirtuFit übernimmt keine Verantwortung für Verletzungen oder Sachschäden, die durch die Benutzung dieses Pools entstehen. Bitte lesen Sie die Anleitung sorgfältig durch und bewahren Sie sie zum späteren Nachschlagen auf.*



### NICHT TAUCHEN

**ACHTUNG!** Dieses Sicherheitsschild sollte an einer gut sichtbaren Stelle angebracht werden, die nicht weiter als 2 Meter vom Schwimmbecken entfernt ist. Es wird empfohlen, das Sicherheitsschild mit einem Kleber auf Vinylbasis (nicht im Lieferumfang enthalten) an die Beckenwand neben dem Ein- und Ausstieg zu kleben.

- Kinder (unter 5 Jahren) dürfen den Pool nur unter Aufsicht von Erwachsenen benutzen.
- Eine ständige und angemessene Beaufsichtigung des Pools durch Erwachsene ist jederzeit erforderlich.
- Treffen Sie geeignete Vorsichtsmaßnahmen, damit eine unbeabsichtigte oder unbeaufsichtigte Verwendung durch kleine Kinder und Tiere unmöglich ist.
- Die Installation und Montage des Pools sollte nur von Erwachsenen durchgeführt werden.
- Bitte nicht im Pool tauchen, springen oder rutschen.
- Stellen Sie sicher, dass der Pool auf einer ebenen und festen Oberfläche aufgestellt ist.
- Lehnen Sie sich nicht an den Rand, drücken Sie nicht dagegen und setzen Sie sich nicht darauf, um Überschwemmungen oder Verletzungen zu vermeiden.
- Entfernen Sie schwimmende Gegenstände und Spielzeuge aus dem Pool und aus der Umgebung, wenn der Pool nicht benutzt wird. Gegenstände im und um den Pool herum ziehen die Aufmerksamkeit von Kindern auf sich.
- Halten Sie Gegenstände, auf die Kinder klettern können, wie Stühle, Tische und große Spielzeuge, mindestens 1,5 m entfernt.
- Es ist wichtig, Kinder mit Schwimmflügeln (oder einer Schwimmweste) auszustatten, die für die Größe, das Gewicht und das Alter des Kindes geeignet sind.
- Lesen und befolgen Sie vor der Benutzung stets die Bedienungsanleitung und die Wartungshinweise, um eine sichere Nutzung des Pools zu gewährleisten. Halten Sie den Pool sauber und frei von Verschmutzungen.
- Achten Sie beim Schwimmen im Dunkeln darauf, dass die Treppe, der Boden und der Bereich um den Pool herum beleuchtet sind.
- Verwenden Sie keinen Alkohol und keine Drogen im und um den Pool herum.
- Verhindern Sie Verletzungen, Ertrinken oder Ersticken, indem Sie Kinder von der Abdeckung fernhalten.
- Es wird empfohlen, Rettungsgeräte (z. B. einen Rettungsring) am Pool bereitzuhalten.
- Halten Sie ein funktionierendes Telefon und eine Liste mit Notrufnummern in der Nähe des Pools bereit.
- Ermutigen Sie alle Nutzer, insbesondere Kinder, das Schwimmen zu erlernen.
- Lernen Sie grundlegende Lebensrettungsmaßnahmen (CPR) und frischen Sie dieses Wissen regelmäßig auf. Dies kann im Notfall lebensrettend sein.
- Weisen Sie alle Poolbenutzer, einschließlich Kinder, in das Verhalten im Notfall ein.
- Springen Sie niemals in seichte Gewässer. Dies kann zu schweren Verletzungen oder zum Tod führen.

- Entfernen Sie die Abdeckung vollständig, bevor Sie den Pool benutzen. Decken Sie den Pool während der Benutzung weder teilweise noch vollständig ab.
- Halten Sie den Pool und seine Umgebung frei von Fremdkörpern. Dadurch werden mögliche Verletzungen durch Ausrutschen, Stürze und Stolpern verhindert.
- Halten Sie das Wasser hygienisch und sauber und schlucken Sie kein Poolwasser.
- Pools unterliegen Alterung und Verschleiß. Eine regelmäßige und sorgfältige Poolpflege ist daher wichtig. Abgenutzte Teile und überfällige Wartungsarbeiten schwächen den Pool.
- Dieser Pool ist nur für den Außenbereich bestimmt.
- Der Pool sollte sauber und trocken gelagert werden, wenn er längere Zeit nicht benutzt wird.
- Die Filterpumpe sollte täglich für eine ausreichende Anzahl von Stunden eingeschaltet werden, und das Poolwasser sollte einmal täglich vollständig gewechselt werden. Schauen Sie im Handbuch der Filterpumpe nach, wie viele Stunden die Filterpumpe eingeschaltet sein sollte.

**HINWEIS!**

- **Kinder können schon in einer geringen Wassermenge ertrinken.**
- **Ein leerer Pool im Freien kann unbekannte Gefahren verursachen!**

**GARANTIE**

**Die Garanzzeit für dieses Produkt beträgt 2 Jahre ab Kaufdatum. Die Garantie gilt nur, wenn dieser Artikel für normale Freizeit n und -aktivitäten verwendet wird, und gilt nicht für Artikel, die für Vermietungszwecke verwendet werden.**

**Gewährleistungsansprüche sind ausgeschlossen, wenn die Ursache des Mangels auf Folgendes zurückzuführen ist:**

- Wenn ein Artikel oder Teil von VirtuFit als defekt befunden wird, deckt die Garantie nur die Reparatur oder den Austausch des defekten Artikels oder Teils ab. VirtuFit haftet nicht für Kosten, Verluste oder Schäden, die durch den Verlust oder die Verwendung dieses Produkts entstehen.
- Diese Garantie deckt keine Schäden ab, die durch unsachgemäßen Gebrauch, Missbrauch, Vernachlässigung, normale Abnutzung, übermäßige Hitzeeinwirkung,

- unsachgemäße Handhabung und Lagerung verursacht wurden.
- Dieser Artikel darf nicht verändert und/oder mit einem Motor ausgestattet werden.
- Die Garantie für reparierte oder ausgetauschte Teile gilt ab dem Datum des ursprünglichen Kaufs.
- Bei unsachgemäßer Verwendung, Fahrlässigkeit und/oder mangelnder Wartung.
- Nichtbeachtung der Wartungsanweisungen des Herstellers.

**MONTAGEANLEITUNG****! WARNUNG!**

**Stellen Sie den Pool an einem Ort auf, an dem nicht unbeaufsichtigt und ohne Aufsicht durch einen Erwachsenen geschwommen werden kann, und treffen Sie Maßnahmen, damit kleine Kinder und Tiere keinen Zugang zum Pool und dessen Umgebung haben.**

**STANDORTAUSWAHL****ACHTUNG!**

- **Stellen Sie den Pool auf einen ebenen und festen Untergrund und füllen Sie ihn nicht über die angegebene Höhe hinaus, um ein Umkippen zu vermeiden.**
- **Schließen Sie die Filterpumpe nur an eine geerdete Steckdose an und verwenden Sie keine Verlängerungskabel, Zeitschaltuhren oder Adapter, um die Gefahr eines Stromschlags zu vermeiden.**
- **Verlegen Sie das Kabel so, dass es nicht durch Rasenmäher und Heckenscheren beschädigt werden kann.**
- **Lesen Sie die Anleitung der Filterpumpe für weitere Anweisungen und Warnhinweise zu.**

**Platzierung**

- Stellen Sie den Pool auf einer ebenen Fläche auf und nicht auf einer Veranda, einem Balkon, einer Anhöhe oder einem Hang.
- Stellen Sie den Pool nicht auf einen weichen, sumpfigen, sandigen oder losen Untergrund. Der Untergrund sollte fest sein und das Gewicht eines gefüllten Pools tragen können.
- Stellen Sie sicher, dass die Oberfläche vollständig frei von aggressivem Gras, Steinen, Ästen und anderen scharfen Gegenständen ist. Bestimmte Grasarten können durch die Plane wachsen. Gras, das durch die Plane wächst, ist kein Herstellungsfehler und fällt nicht unter die Garantie.
- Es wird empfohlen, eine Bodenplane zu verwenden.



## DAS SCHWIMMBECKEN FÜLLEN

**ACHTUNG!** Füllen Sie den Pool nicht über den maximalen Wasserstand hinaus. Bei starken Regenfällen lassen Sie Wasser ab, um sicherzustellen, dass der Wasserstand korrekt ist und bleibt.

- Stellen Sie sicher, dass der Abflussanschluss fest verbunden ist, und füllen Sie den Pool mit Wasser.
- Nachdem Sie etwa 2,5 cm Wasser in den Boden gefüllt haben, glätten Sie die Falten am Boden des Pools und ziehen Sie die Außenwand rundherum fest von der Oberkante aus, sodass der Pool gleichmäßig gefüllt wird.
- Füllen Sie den Pool bis zum Wasserstand und unterbrechen Sie den Füllvorgang nicht, da sich die Schläuche sonst nach innen biegen könnten.

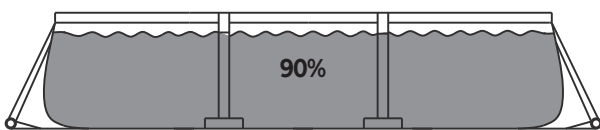

## REINIGUNG UND LAGERUNG

**HINWEIS!** Wenn Sie eine Filterpumpe haben, stellen Sie sicher, dass die Stromversorgung zur Filterpumpe unterbrochen ist. Befestigen Sie den Stopfen und setzen Sie ihn in die Einlass- und Auslassanschlüsse im Inneren des Pools ein und trennen Sie die Schläuche der Filterpumpe.

### Reinigung

**HINWEIS!** Wenn Sie eine Filterpumpe haben, stellen Sie sicher, dass die Stromversorgung zur Filterpumpe unterbrochen ist. Befestigen Sie den Stopfen und setzen Sie ihn in die Einlass- und Auslassanschlüsse im Inneren des Pools ein und trennen Sie die Schläuche der Filterpumpe.

- Überprüfen Sie, ob der äußere Abflusstopfen fest in das Innere des Pools eingesetzt ist.
- Befestigen Sie den Gartenschlauch am Ablaufstopfenanschluss und legen Sie das andere Ende des Schlauchs in eine Grube oder einen Bereich, in dem das Wasser sicher abfließen kann.
- Befestigen Sie den Anschluss des Ablassventils durch Drehen

im Uhrzeigersinn am Ablassauslass.

- Öffnen Sie die äußere Ablassschraube an der Innenseite des Pools, damit das Wasser abfließen kann.
- Trennen Sie den Schlauch und den Abflussventilanschluss, wenn der Pool leer ist.
- Befestigen Sie die äußere Ablassschraube an der Innenseite des Pools.
- Stellen Sie sicher, dass der Pool vollständig trocken ist, bevor Sie ihn zusammenfalten und für eine längere Lagerung verstauen. Wenn der Pool nicht vollständig trocken ist, kann es während der Lagerung zu Schimmelbildung kommen. Der Pool und sämtliches Zubehör wie Filterpumpe, Abdeckung, Bodenplane, Leiter, Schläuche und Beine sollten zusammen in einem ausreichend warmen, trockenen und wasserdichten Raum gelagert werden.

### Falten

**HINWEIS!** Vergewissern Sie sich, dass die Schwimmplane vollständig trocken ist, bevor Sie sie zusammenlegen. Es wird empfohlen, etwas Talkumpuder auf die Schwimmplane zu streuen, um ein Verkleben des Vinyls zu verhindern.

- Falten Sie den Boden des Pools zu einer rechteckigen Form (Abb. 1).
- Falten Sie eine Seite zweimal und machen Sie dasselbe auf der anderen Seite (Abb. 2).
- Die rechte und die linke Seite berühren sich. Falten Sie die linke Seite über die rechte, als würde man ein Buch schließen (Abb. 3).
- Falten Sie die beiden Längsseiten zur Mitte hin (Abb. 4).
- Falten Sie eine Seite über die andere (Abb. 5).
- Verwenden Sie die Originalverpackung, um alles aufzubewahren, und lagern Sie sie an einem trockenen, kühlen und sauberen Ort.

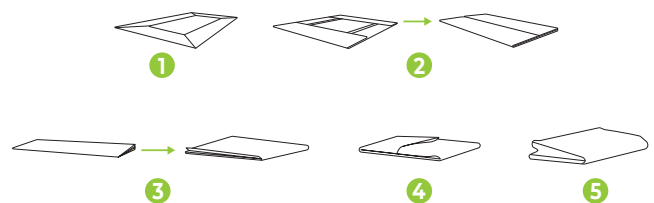

**TIPP!** Entfernen Sie beim Falten die Luft im Inneren, damit der Pool bei jedem Falten dünn und flach wird.

## SOMMAIRE

Consignes de sécurité	18
Garantie	19
Instructions de montage	19
Emplacement	19
Remplir d'eau	20
Nettoyage et stockage	20

## CONSIGNES DE SÉCURITÉ (FIG. 02)

## ⚠ AVERTISSEMENT!

consultez votre médecin avant de commencer à nager. Ceci est particulièrement important pour les personnes ayant des problèmes de santé. Lisez toutes les instructions avant d'utiliser la piscine. VirtuFit décline toute responsabilité en cas de blessures ou de dommages matériels résultant de l'utilisation de cette piscine. Veuillez lire attentivement ces instructions et les conserver pour référence ultérieure.



## NE PAS PLONGER

**ATTENTION!** Ce panneau de sécurité doit être placé à un endroit bien visible, à une distance maximale de 2 mètres de la piscine. Il est recommandé de coller le panneau de sécurité sur la paroi de la piscine à côté de l'entrée et de la sortie avec une colle à base de vinyle (non fournie), em Kleber auf Vinylbasis (nicht im Lieferumfang enthalten) an die Beckenwand neben dem Ein- und Ausstieg zu kleben.

- Il est recommandé de garder du matériel de sauvetage (par exemple, une bouée) près de la piscine.
- Gardez un téléphone en état de marche et une liste des numéros d'urgence près de la piscine.
- Encouragez tous les utilisateurs, en particulier les enfants, à apprendre à nager.
- Apprenez les gestes de premiers secours (RCP) et rafraîchissez régulièrement vos connaissances. Cela peut faire la différence et sauver une vie en cas d'urgence.
- Informez tous les utilisateurs de la piscine, y compris les enfants, de la marche à suivre en cas d'urgence.
- Ne plongez jamais dans des eaux peu profondes. Cela peut entraîner des blessures graves, voire mortelles.
- Les enfants (de moins de 5 ans) ne doivent utiliser la piscine que sous la surveillance d'un adulte.
- Une surveillance constante et appropriée de la piscine par un adulte est requise à tout moment, sans exception.
- Prenez les précautions nécessaires pour empêcher toute utilisation involontaire ou non surveillée par de jeunes enfants ou des animaux.
- L'installation et le montage de la piscine doivent être effectués uniquement par des adultes.
- Ne plongez pas, ne sautez pas et ne glissez pas dans la piscine.
- Assurez-vous que la piscine est installée sur une surface plane et stable.
- Ne vous penchez pas, ne poussez pas et ne vous asseyez pas sur le rebord afin d'éviter toute inondation ou blessure.
- Retirez les objets flottants et les jouets autour et hors de la piscine lorsque celle-ci n'est pas utilisée. Les objets dans et autour de la piscine attirent l'attention des enfants.
- Gardez les objets sur lesquels les enfants peuvent grimper, tels que les chaises, les tables et les gros jouets, à au moins 1,5 mètre de distance.
- Il est important d'équiper les enfants de brassards (ou d'un gilet de sauvetage) adaptés à leur taille, leur poids et leur âge.
- Lisez et suivez toujours le manuel et les instructions d'entretien avant utilisation afin de garantir une utilisation sûre de la piscine. Veillez à ce que la piscine reste propre et dégagée.
- Lorsque vous nagez dans l'obscurité, assurez-vous que les escaliers, le fond et la zone autour de la piscine sont éclairés.
- Ne consommez pas d'alcool ni de drogues dans et autour de la piscine.
- Évitez les blessures, les noyades ou les étouffements en gardant les enfants loin de la couverture.
- Retirez complètement la couverture avant d'utiliser la piscine.

Ne couvrez pas partiellement ou entièrement la piscine lorsqu'elle est utilisée.

- Veillez à ce que la piscine et ses abords soient exempts de débris. Cela permettra d'éviter les blessures pouvant résulter de glissades, de chutes et de trébuchements.
- Veillez à ce que l'eau soit hygiénique et propre et ne l'avalez pas.
- Les piscines sont soumises au vieillissement et à l'usure. Il est donc important de les entretenir régulièrement et avec soin. Les pièces usées et un entretien négligé affaiblissent la piscine.
- Cette piscine est réservée à un usage extérieur.
- La piscine doit être rangée dans un endroit propre et sec lorsqu'elle n'est pas utilisée pendant une longue période.
- La pompe de filtration doit être mise en marche quotidiennement pendant un nombre d'heures suffisant et l'eau de la piscine doit être entièrement renouvelée une fois par jour. Consultez le manuel de la pompe de filtration pour connaître le nombre d'heures pendant lesquelles celle-ci doit fonctionner.

#### REMARQUE !

- *Les enfants peuvent se noyer même dans une petite quantité d'eau.*
- *Une piscine extérieure vidée peut présenter des dangers inconnus !*

## GARANTIE

**La période de garantie pour ce produit est de 2 ans à compter de la date d'achat. La garantie n'est valable que lorsque cet article est utilisé dans le cadre d'une utilisation et d'activités récréatives normales et ne couvre pas les articles utilisés à des fins de location.**

**Les demandes de garantie sont exclues si la cause du défaut est due à :**

- Si un article ou une pièce est jugé défectueux par VirtuFit, la garantie couvre uniquement la réparation ou le remplacement de l'article ou de la pièce défectueux. VirtuFit n'est pas responsable des coûts, pertes ou dommages encourus à la suite de la perte ou de l'utilisation de ce produit.
- Cette garantie ne couvre pas les dommages causés par une mauvaise utilisation, un usage abusif, une négligence, l'usure normale, une exposition excessive à la chaleur, une manipulation ou un stockage inappropriés.
- Cet article ne doit pas être modifié et/ou équipé d'un moteur.
- La garantie pour les pièces réparées ou remplacées est valable à

compter de la date d'achat initiale.

- En cas d'utilisation inappropriée, de négligence et/ou de manque d'entretien.
- Non-respect des instructions du fabricant pour l'entretien de l'article.

## INSTRUCTIONS DE MONTAGE

### ⚠ ATTENTION !

**Placez la piscine dans un endroit où personne ne peut se baigner sans autorisation et sans la surveillance d'un adulte, et prenez des mesures pour empêcher les jeunes enfants et les animaux d'accéder à la piscine et à ses abords.**

## SÉLECTION DU LIEU

### ATTENTION !

- **Placez la piscine sur une surface plane et stable et ne la remplissez pas au-delà de la hauteur indiquée afin d'éviter tout effondrement.**
- **Branchez uniquement la pompe du filtre à une prise mise à la terre et n'utilisez pas de rallonges, de minuterics ou d'adaptateurs afin d'éviter tout risque d'électrocution.**
- **Placez le cordon à un endroit où il ne risque pas d'être endommagé par les tondeuses à gazon et les taille-haies.**
- **Lisez le manuel de la pompe filtrante pour obtenir des instructions supplémentaires et des avertissements relatifs à l'.**

## Placement

- Placez la piscine sur une surface plane et non sur une véranda, un balcon, une élévation ou une pente.
- Ne placez pas la piscine sur une surface molle, marécageuse, sablonneuse ou meuble. La surface doit être solide et capable de supporter le poids d'une piscine remplie.
- Assurez-vous que la surface est entièrement exempte d'herbes agressives, de pierres, de bâtons et d'autres objets pointus. Certains types d'herbes peuvent pousser à travers la bâche. La pousse d'herbes à travers la bâche ne constitue pas un défaut de fabrication et n'est pas couverte par la garantie.
- Il est recommandé d'utiliser une bâche de sol.



## REMPLEISSAGE DE LA PISCINE

**ATTENTION !** Ne remplissez pas la piscine au-delà du niveau d'eau maximal. En cas de fortes pluies, vidangez l'eau afin de garantir que le niveau d'eau soit et reste correct.

- Assurez-vous que le raccord de vidange est bien fixé et remplissez la piscine d'eau.
- Après avoir versé environ 2,5 cm d'eau au fond, lissez les plis au fond de la piscine et tirez la paroi extérieure tout autour et fermement depuis le bord supérieur, en remplissant la piscine de manière uniforme.
- Remplissez la piscine jusqu'au niveau d'eau indiqué et n'interrompez pas le processus de remplissage, car les tubes pourraient se courber vers l'intérieur.

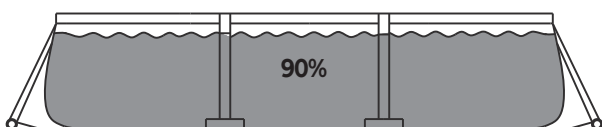

## NETTOYAGE ET STOCKAGE

**REMARQUE !** Si vous disposez d'une pompe de filtration, assurez-vous que l'alimentation électrique de celle-ci est déconnectée. Fixez puis insérez le bouchon dans les raccords d'entrée et de sortie à l'intérieur de la piscine et déconnectez les tuyaux de la pompe de filtration.

### Nettoyage

**REMARQUE !** Si vous disposez d'une pompe de filtration, assurez-vous que l'alimentation électrique de celle-ci est déconnectée. Fixez puis insérez le bouchon dans les raccords d'entrée et de sortie à l'intérieur de la piscine et déconnectez les tuyaux de la pompe de filtration.

- Vérifiez que le bouchon de vidange extérieur est bien inséré à l'intérieur de la piscine.
- Fixez le tuyau d'arrosage au raccord du bouchon de vidange et placez l'autre extrémité du tuyau dans une fosse ou un endroit où l'eau peut être évacuée en toute sécurité.
- Fixez le raccord de la vanne de vidange à la sortie de vidange en le tournant dans le sens des aiguilles d'une montre.
- Ouvrez le bouchon de vidange extérieur situé à l'intérieur de la piscine et l'eau s'écoulera.
- Débranchez le tuyau et le raccord de la vanne de vidange

lorsque la piscine est vide.

- Fixez le bouchon de vidange extérieur à l'intérieur de la piscine.
- Assurez-vous que la piscine est complètement sèche avant de la plier et de la ranger pour un stockage à long terme. Si la piscine n'est pas complètement sèche, cela peut entraîner la formation de moisissures pendant le stockage. La piscine et tous ses accessoires, tels que la pompe de filtration, la couverture, le tapis de sol, l'échelle, les tuyaux et les pieds, doivent être rangés ensemble à l'intérieur, dans un endroit raisonnablement chaud, sec et étanche.

### Pliage

**REMARQUE !** Assurez-vous que la piscine est complètement sèche avant de la plier. Il est conseillé de saupoudrer un peu de talc sur la piscine pour éviter que le vinyle ne colle.

- Pliez le fond de la piscine pour lui donner une forme rectangulaire (Fig. 1).
- Pliez un côté deux fois et faites de même de l'autre côté (Fig. 2).
- Les côtés droit et gauche se touchent. Pliez le côté gauche sur le côté droit comme si vous fermiez un livre (Fig. 3).
- Pliez les deux côtés longs vers le milieu (Fig. 4).
- Pliez un côté sur l'autre (Fig. 5).
- Utilisez l'emballage d'origine pour tout ranger et conservez-le dans un endroit sec, frais et propre.

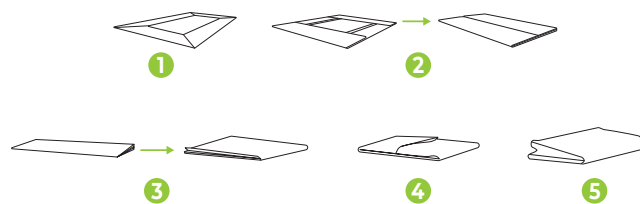

**ASTUCE !** Pendant que vous pliez, retirez l'air à l'intérieur pour que la piscine soit fine et plate à chaque pli.

## INDICE

Istruzioni di sicurezza	21
Garanzia	22
Istruzioni di montaggio	22
Ubicazione	22
Riempire con acqua	23
Pulizia e conservazione	23

## ISTRUZIONI DI SICUREZZA (FIG. 02)

### ⚠ ATTENZIONE!

Consultare il proprio medico prima di iniziare a nuotare. Questo è particolarmente importante per le persone con problemi di salute. Leggere tutte le istruzioni prima di utilizzare la piscina. Virtufit non si assume alcuna responsabilità per eventuali lesioni o danni materiali derivanti dall'uso di questa piscina. Si prega di leggere attentamente e di conservare per riferimento futuro.



### NON IMMERSI

**ATTENZIONE!** Questo cartello di sicurezza deve essere posizionato in un punto ben visibile a non più di 2 metri dalla piscina. Si consiglia di incollare il cartello di sicurezza alla parete della piscina accanto all'ingresso e all'uscita con colla a base di vinile (non inclusa).

- solo sotto la supervisione di un adulto.
- È richiesta una supervisione costante e adeguata da parte di un adulto della piscina in ogni momento, in ogni momento.
- Prendere le dovute precauzioni affinché non sia possibile un utilizzo involontario o non supervisionato da parte di bambini piccoli e animali.
- L'installazione e il montaggio della piscina devono essere effettuati esclusivamente da adulti.
- Non tuffarsi, saltare o scivolare in piscina.
- Assicurarsi che la piscina sia posizionata su una superficie piana e stabile.
- Non appoggiarsi, spingere o sedersi sul bordo per evitare allagamenti o lesioni.
- Rimuovere gli oggetti galleggianti e i giocattoli dalla piscina e dall'area circostante quando la piscina non è in uso. Gli oggetti presenti nella piscina e nell'area circostante attirano l'attenzione dei bambini.
- Tenete gli oggetti su cui i bambini possono arrampicarsi, come sedie, tavoli e giocattoli di grandi dimensioni, ad almeno 1,5 m di distanza.
- È importante dotare i bambini di bracciali (o giubbotti di salvataggio) adatti alla loro altezza, peso ed età.
- Leggere e seguire sempre il manuale e le istruzioni di manutenzione prima dell'uso per garantire un utilizzo sicuro della piscina. Mantenere la piscina pulita e libera da ostacoli.
- Quando nuoti al buio, assicurati che le scale, il fondo e l'area intorno alla piscina siano illuminati.
- Non consumare alcolici e droghe all'interno e nei pressi della piscina.
- Prevenire lesioni, annegamenti o soffocamenti tenendo i bambini lontani dalla copertura.
- Rimuovere completamente la copertura prima di utilizzare la piscina. Non coprire parzialmente o completamente la piscina durante l'uso.
- Si raccomanda di tenere a bordo piscina l'attrezzatura di salvataggio (ad esempio un salvagente anulare).
- Tenete un telefono funzionante e un elenco dei numeri di emergenza vicino alla piscina.
- Incoraggiare tutti gli utenti, in particolare i bambini, a imparare a nuotare.
- Imparate le tecniche di primo soccorso (RCP) e aggiornate regolarmente le vostre conoscenze. In caso di emergenza, questo potrebbe fare la differenza e salvare una vita.
- Istruite tutti gli utenti della piscina, compresi i bambini, su cosa fare in caso di emergenza.
- Non tuffarti mai in acque poco profonde. Ciò può causare gravi lesioni o morte.
- I bambini (di età inferiore ai 5 anni) possono utilizzare la piscina

- Mantieni la piscina e l'area circostante libere da detriti. Ciò consentirà di evitare possibili infortuni dovuti a scivolamenti, cadute e inciampi.
- Mantieni l'acqua igienica e pulita e non ingerire l'acqua della piscina.
- Le piscine sono soggette a invecchiamento e usura. È quindi importante effettuare una manutenzione regolare e accurata della piscina. Le parti usurate e la manutenzione non effettuata indeboliscono la piscina.
- Questa piscina è solo per uso esterno.
- La piscina deve essere riposta in un luogo pulito e asciutto quando non viene utilizzata per lunghi periodi di tempo.
- La pompa del filtro deve essere accesa ogni giorno per un numero sufficiente di ore e l'acqua della piscina deve essere completamente cambiata una volta al giorno. Controllare il manuale della pompa del filtro per verificare per quante ore deve rimanere accesa.

**NOTA!**

- *I bambini possono annegare anche in una piccola quantità d'acqua.*
- *Una piscina all'aperto svuotata può causare pericoli sconosciuti!*

**GARANZIA**

**Il periodo di garanzia per questo prodotto è di 2 anni dalla data di acquisto. La garanzia è valida solo se l'articolo viene utilizzato per normali attività ricreative e di e non copre gli articoli utilizzati per il noleggio.**

**Sono esclusi i reclami in garanzia se la causa del difetto è dovuta a:**

- Se VirtuFit riscontra un difetto in un articolo o in una parte, la garanzia copre esclusivamente la riparazione o la sostituzione dell'articolo o della parte difettosa. VirtuFit non è responsabile per eventuali costi, perdite o danni subiti a seguito della perdita o dell'uso di questo prodotto.
- La presente garanzia non copre i danni causati da uso improprio, abuso, negligenza, normale usura, danni causati da esposizione eccessiva al calore, danni causati da manipolazione e conservazione improprie.
- Questo articolo non deve essere modificato e/o dotato di motore.
- La garanzia per le parti riparate o sostituite è valida dalla data di acquisto originale.

- In caso di uso improprio, negligenza e/o mancanza di manutenzione.
- Mancata manutenzione dell'articolo secondo le istruzioni del produttore.

**ISTRUZIONI DI MONTAGGIO****⚠ ATTENZIONE!**

**Posizionare la piscina in un luogo dove non sia possibile nuotare senza autorizzazione e senza la supervisione di un adulto e adottare misure affinché i bambini piccoli e gli animali non abbiano accesso alla piscina e all'area circostante.**

**SELEZIONE DELLA POSIZIONE****ATTENZIONE!**

- **Posizionare la piscina su una superficie piana e stabile e non riempirla oltre l'altezza specificata per evitare il collasso.**
- **Collegare la pompa del filtro solo a una presa con messa a terra ed evitare l'uso di prolunghe, timer o adattatori per prevenire il rischio di scosse elettriche.**
- **Posizionare il cavo in modo che non possa essere danneggiato da tosaerba e tagliasiepi.**
- **Leggere il manuale della pompa del filtro per ulteriori istruzioni e avvertenze relative all'.**

**Posizionamento**

- Posizionare la piscina su una superficie piana e non su una veranda, un balcone, un rialzo o un pendio.
- Non posizionare la piscina su una superficie morbida, paludosa, sabbiosa o instabile. La superficie deve essere solida e in grado di sostenere il peso di una piscina piena.
- Assicurarsi che la superficie sia completamente priva di erba aggressiva, pietre, bastoni e altri oggetti appuntiti. Alcuni tipi di erba possono crescere attraverso il telone. L'erba che cresce attraverso il telone non costituisce un difetto di fabbricazione e non è coperta dalla garanzia.
- Si consiglia di utilizzare un telo impermeabile.



## RIEMPIMENTO DELLA PISCINA

**ATTENZIONE!** Non riempire la piscina oltre il livello massimo dell'acqua. In caso di forti piogge, scaricare l'acqua per garantire che il livello dell'acqua sia e rimanga corretto.

- Assicurarsi che il raccordo di scarico sia saldamente collegato e riempire la piscina con acqua.
- Dopo aver riempito il fondo con circa 2,5 cm d'acqua, eliminare le pieghe dal fondo della piscina e tirare la parete esterna lungo tutto il perimetro e dall'alto verso il basso, riempiendo la piscina in modo uniforme.
- Riempire la piscina fino al livello dell'acqua e non interrompere il processo di riempimento, poiché i tubi potrebbero piegarsi verso l'interno.

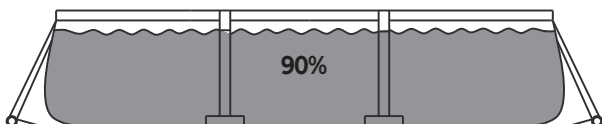

## PULIZIA E CONSERVAZIONE

**NOTA!** Se si dispone di una pompa con filtro, assicurarsi che l'alimentazione elettrica della pompa sia scollegata. Fissare quindi inserire il tappo nei raccordi di ingresso e uscita all'interno della piscina e scollegare i tubi della pompa con filtro.

### Pulizia

**NOTA!** Se si dispone di una pompa con filtro, assicurarsi che l'alimentazione elettrica della pompa sia scollegata. Fissare quindi inserire il tappo nei raccordi di ingresso e uscita all'interno della piscina e scollegare i tubi della pompa con filtro.

- Controllare che il tappo di scarico esterno sia inserito saldamente all'interno della piscina.
- Collegare il tubo da giardino al connettore del tappo di scarico e posizionare l'altra estremità del tubo in una fossa o in un'area dove l'acqua possa essere scaricata in modo sicuro.
- Collegare il connettore della valvola di scarico all'uscita di scarico ruotandolo in senso orario.
- Apri il tappo di scarico esterno all'interno della piscina e l'acqua verrà scaricata.
- Scollegare il tubo flessibile e il connettore della valvola di scarico quando la piscina è vuota.
- Fissare il tappo di scarico esterno all'interno della piscina.

- Assicurarsi che la piscina sia completamente asciutta prima di ripiegarla e riporla per un lungo periodo. Se la piscina non è completamente asciutta, potrebbe formarsi della muffa durante il periodo di stoccaggio. La piscina e tutti gli accessori, quali pompa filtro, copertura, telo impermeabile, scaletta, tubi flessibili e gambe, devono essere riposti insieme al chiuso in un luogo ragionevolmente caldo, asciutto e impermeabile.

### Pieghevole

**NOTA!** Assicurarsi che la piscina sia completamente asciutta prima di ripiegarla. Si consiglia di cospargere un po' di talco sulla piscina per evitare che il vinile si attacchi.

- Piega il fondo della piscina in modo da formare un rettangolo (Fig. 1).
- Piega un lato due volte e fai lo stesso sull'altro lato (Fig. 2).
- I lati destro e sinistro si toccano. Piega il lato sinistro sul destro come se fosse un libro che si chiude (Fig. 3).
- Piega i due lati lunghi verso il centro (Fig. 4).
- Piega un lato sull'altro (Fig. 5).
- Utilizzare l'imballaggio originale per conservare il prodotto e riporlo in un luogo asciutto, fresco e pulito.

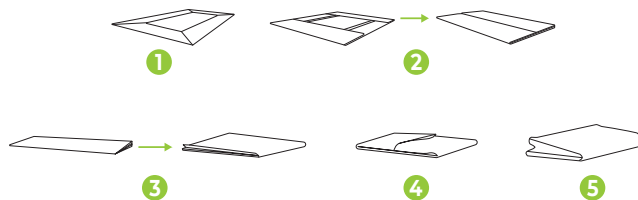

**SUGGERIMENTO!** Durante la piegatura, rimuovere l'aria all'interno per rendere la piscina sottile e piatta durante ogni piega.

## ÍNDICE

Instrucciones de seguridad	24
Garantía	25
Instrucciones de montaje	25
Ubicación	25
Llenar con agua	26
Limpieza y almacenamiento	26

## INSTRUCCIONES DE SEGURIDAD

### ⚠️ ¡ADVERTENCIA!

Consulte a su médico antes de empezar a nadar. Esto es especialmente importante para las personas con problemas de salud. Lea todas las instrucciones antes de utilizar la piscina. Virtufit no asume ninguna responsabilidad por lesiones o daños materiales derivados del uso de esta piscina. Por favor, lea atentamente y consérvelas para futuras consultas.



**NO BUCEES**

**¡PRECAUCIÓN!** Esta señal de seguridad debe colocarse en un lugar bien visible, a no más de 2 metros de la piscina. Se recomienda pegar la señal de seguridad a la pared de la piscina junto a la entrada y la salida con pegamento a base de vinilo (no incluido).

- Los niños (menores de 5 años) solo deben utilizar la piscina bajo la supervisión de un adulto.
- Se requiere la supervisión constante y adecuada de la piscina por parte de un adulto en todo momento, en todo momento.
- Tome las precauciones adecuadas para que sea imposible el uso involuntario o sin supervisión por parte de niños pequeños y animales.
- La instalación y el montaje de la piscina solo deben ser realizados por adultos.
- No se tire de cabeza, ni salte ni se deslice en la piscina.
- Asegúrate de que la piscina esté colocada sobre una superficie nivelada y firme.
- No se apoye, empuje ni se sienta en el borde para evitar inundaciones o lesiones.
- Retire los objetos flotantes y los juguetes que se encuentren alrededor y fuera de la piscina cuando no se utilice. Los objetos que se encuentran dentro y alrededor de la piscina atraen la atención de los niños.
- Mantenga los objetos sobre los que los niños puedan trepar, como sillas, mesas y juguetes grandes, a una distancia mínima de 1,5 m.
- Es importante equipar a los niños con brazaletes (o un chaleco salvavidas) adecuados para su altura, peso y edad.
- Lea y siga siempre el manual y las instrucciones de mantenimiento antes de usar la piscina para garantizar un uso seguro. Mantenga la piscina limpia y despejada.
- Cuando nades en la oscuridad, asegúrate de que las escaleras, el fondo y el área alrededor de la piscina estén iluminados.
- No consumas alcohol ni drogas en la piscina ni en sus alrededores.
- Evite lesiones, ahogamientos o asfixias manteniendo a los niños alejados de la cubierta.
- Retire completamente la cubierta antes de utilizar la piscina. No cubra parcial ni totalmente la piscina cuando esté en uso.
- Se recomienda tener a mano equipo de rescate (por ejemplo, un aro salvavidas) junto a la piscina.
- Mantenga un teléfono que funcione y una lista de números de teléfono de emergencia cerca de la piscina.
- Anime a todos los usuarios, especialmente a los niños, a aprender a nadar.
- Aprenda técnicas básicas de reanimación cardiopulmonar (RCP) y repase estos conocimientos periódicamente. Esto puede marcar la diferencia a la hora de salvar una vida en caso de emergencia.
- Instruya a todos los usuarios de la piscina, incluidos los niños, sobre qué hacer en caso de emergencia.
- Nunca se sumerja en aguas poco profundas. Esto puede provocar lesiones graves o la muerte.

- Mantenga la piscina y sus alrededores libres de residuos. Esto evitará posibles lesiones por resbalones, caídas y tropiezos.
- Mantenga el agua higiénica y limpia y no trague agua de la piscina.
- Las piscinas están sujetas al envejecimiento y al desgaste. Por lo tanto, es importante realizar un mantenimiento regular y cuidadoso de la piscina. Las piezas desgastadas y el mantenimiento atrasado debilitan la piscina.
- Esta piscina es solo para uso al aire libre.
- La piscina debe guardarse limpia y seca cuando no se utilice durante largos periodos de tiempo.
- La bomba de filtrado debe encenderse diariamente durante un número suficiente de horas y el agua de la piscina debe cambiarse por completo una vez al día. Consulte el manual de la bomba de filtrado para saber cuántas horas debe estar encendida.

## ¡ATENCIÓN!

- **Los niños pueden ahogarse incluso en una pequeña cantidad de agua.**
- **¡Una piscina vacía al aire libre puede causar peligros desconocidos!**

## GARANTÍA

**El periodo de garantía de este producto es de 2 años a partir de la fecha de compra. La garantía solo es válida cuando este artículo se utiliza para un uso y actividades recreativas e es normales y no cubre los artículos utilizados para alquiler.**

**Quedan excluidas las reclamaciones de garantía si la causa del defecto se debe a:**

- Si VirtuFit determina que un artículo o pieza es defectuoso, la garantía cubre únicamente la reparación o sustitución del artículo o pieza defectuosos. VirtuFit no se hace responsable de ningún coste, pérdida o daño que se derive de la pérdida o el uso de este producto.
- Esta garantía no cubre daños causados por uso indebido, abuso, negligencia, desgaste normal, daños causados por exposición excesiva al calor, daños causados por manipulación y almacenamiento inadecuados.
- Este artículo no debe modificarse ni equiparse con un motor.
- La garantía de las piezas reparadas o sustituidas es válida a partir de la fecha de compra original.

- En caso de uso indebido, negligencia y/o falta de mantenimiento.
- No mantener el artículo de acuerdo con las instrucciones del fabricante.

## INSTRUCCIONES DE MONTAJE

### ⚠ ¡ADVERTENCIA!

**Coloque la piscina en un lugar donde no se pueda nadar sin autorización y sin la supervisión de un adulto, y tome medidas para que los niños pequeños y los animales no tengan acceso a la piscina ni a sus alrededores.**

## SELECCIÓN DE LA UBICACIÓN

### ¡ATENCIÓN!

- **Coloque la piscina sobre una superficie nivelada y firme, y no la llene más allá de la altura especificada para evitar que se derrumbe.**
- **Conecte la bomba del filtro únicamente a una toma de corriente con conexión a tierra y no utilice cables alargadores, temporizadores ni adaptadores para evitar el riesgo de descarga eléctrica.**
- **Coloque el cable en un lugar donde no pueda ser dañado por cortacéspedes y cortasetos.**
- **Lea el manual de la bomba de filtrado para obtener instrucciones adicionales y advertencias.**

## Colocación

- Coloque la piscina sobre una superficie plana y no en una terraza, balcón, elevación o pendiente.
- No coloque la piscina sobre una superficie blanda, pantanosa, arenosa o suelta. La superficie debe ser sólida y capaz de soportar el peso de una piscina llena.
- Asegúrese de que la superficie esté completamente libre de hierba agresiva, piedras, palos y otros objetos punzantes. Ciertos tipos de hierba pueden crecer a través de la lona. La hierba que crece a través de la lona no es un defecto de fabricación y no está cubierta por la garantía.
- Se recomienda utilizar una lona impermeable.



## LLENAR LA PISCINA

**¡ATENCIÓN!** No llene la piscina por encima del nivel máximo de agua. Durante lluvias intensas, vacíe el agua para garantizar que el nivel de agua sea y permanezca correcto.

- Asegúrese de que el accesorio de drenaje esté bien conectado y llene la piscina con agua.
- Después de llenar unos 2,5 cm de agua en el fondo, alise los pliegues del fondo de la piscina y tire de la pared exterior por todo el contorno y con fuerza desde el borde superior, llenando la piscina de manera uniforme.
- Llene la piscina hasta el nivel del agua y no interrumpa el proceso de llenado, ya que los tubos podrían doblarse hacia dentro.

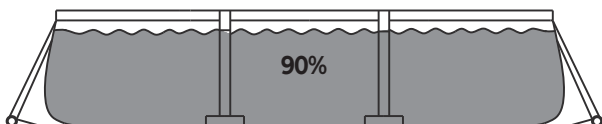

## LIMPIEZA Y ALMACENAMIENTO

**¡ATENCIÓN!** Si tiene una bomba de filtro, asegúrese de que la fuente de alimentación de la bomba esté desconectada. Coloque y luego inserte el tapón en los accesorios de entrada y salida del interior de la piscina y desconecte las mangueras de la bomba de filtro.

### Limpeza

**¡ATENCIÓN!** Si tiene una bomba de filtro, asegúrese de que la fuente de alimentación de la bomba esté desconectada. Coloque y luego inserte el tapón en los accesorios de entrada y salida del interior de la piscina y desconecte las mangueras de la bomba de filtro.

- Compruebe que el tapón de drenaje exterior esté bien insertado en el interior de la piscina.
- Conecte la manguera de jardín al conector del tapón de drenaje y coloque el otro extremo de la manguera en un pozo o área donde el agua pueda drenarse de manera segura.
- Conecte el conector de la válvula de drenaje a la salida de drenaje girándolo en sentido horario.
- Abra el tapón de drenaje exterior situado en el interior de la piscina y el agua se vaciará.
- Desconecte la manguera y el conector de la válvula de drenaje cuando la piscina esté vacía.

- Fije el tapón de drenaje exterior al interior de la piscina.
- Asegúrese de que la piscina esté completamente seca antes de plegarla y guardarla para su almacenamiento a largo plazo. Si la piscina no está completamente seca, puede aparecer moho mientras está guardada. La piscina y todos los accesorios, como la bomba de filtrado, la cubierta, la lona impermeable, la escalera, las mangueras y las patas, deben guardarse juntos en un lugar interior razonablemente cálido, seco e impermeable.

### Plegable

**¡ATENCIÓN!** Asegúrese de que la piscina esté completamente seca antes de plegarla. Se recomienda espolvorear un poco de talco sobre la piscina para evitar que el vinilo se pegue.

- Doble la parte inferior de la piscina hasta darle una forma rectangular (Fig. 1).
- Doble un lado dos veces y haz lo mismo con el otro lado (Fig. 2).
- Los lados derecho e izquierdo se tocan. Doble el lado izquierdo sobre el derecho como si fuera un libro que se cierra (Fig. 3).
- Doble los dos lados largos hacia el centro (Fig. 4).
- Doble un lado sobre el otro (Fig. 5).
- Utilice el embalaje original para guardar todo y guárdelo en un lugar seco, fresco y limpio.

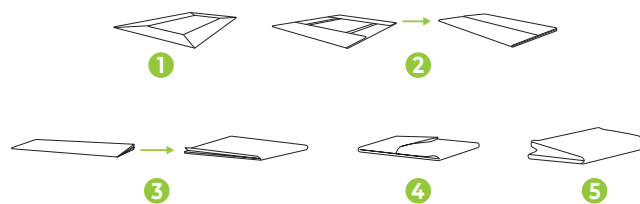

**¡CONSEJO!** Mientras dobla, elimine el aire del interior para que la piscina quede fina y plana en cada pliegue.

## INDEKS

Instrukcje bezpieczeństwa	27
Gwarancja	28
Instrukcja montażu	28
Lokalizacja	28
Napełnij wodą	28
Czyszczenie i przechowywanie	29

## INSTRUKCJE BEZPIECZEŃSTWA (RYS. 02)

## ! UWAGA!

Przed rozpoczęciem pływania należy skonsultować się z lekarzem. Jest to szczególnie ważne w przypadku osób z problemami zdrowotnymi. Przed rozpoczęciem korzystania z basenu należy przeczytać wszystkie instrukcje. Firma VirtuFit nie ponosi żadnej odpowiedzialności za jakiegokolwiek obrażenia lub uszkodzenia mienia w wyniku korzystania z tego basenu. Należy uważnie przeczytać instrukcję i zachować ją na przyszłość.



NIE NURKUJ

**UWAGA!** Ten znak bezpieczeństwa powinien być umieszczony w dobrze widocznym miejscu, nie dalej niż 2 metry od basenu. Zaleca się przyklejenie znaku bezpieczeństwa do ściany basenu obok wejścia i wyjścia za pomocą kleju na bazie winylu (nie dołączonego do zestawu).

- Dzieci (poniżej 5 lat) powinny korzystać z basenu wyłącznie pod nadzorem osoby dorosłej.
- Wymagany jest stały i odpowiedni nadzór osoby dorosłej nad basenem przez cały czas, przez cały czas.
- Należy podjąć odpowiednie środki ostrożności, aby uniemożliwić niezamierzone lub nienadzorowane użycie przez małe dzieci i zwierzęta.
- Instalacja i montaż basenu powinny być wykonywane wyłącznie przez osoby dorosłe.
- Nie wolno nurkować, skakać ani zjeżdżać w basenie.
- Upewnij się, że basen jest ustawiony na równej i stabilnej powierzchni.
- Nie opieraj się, nie naciskaj ani nie siadaj na krawędzi, aby zapobiec zalaniu lub obrażeniu.
- Kiedy nie korzystasz z basenu, usuń z niego i z jego otoczenia wszystkie pływające przedmioty i zabawki. Przedmioty znajdujące się w basenie i wokół niego przyciągają uwagę dzieci.
- Przedmioty, na które dzieci mogą się wspinać, takie jak krzesła, stoły i duże zabawki, należy trzymać w odległości co najmniej 1,5 m.
- Ważne jest, aby dzieci były wyposażone w rękawki ratunkowe (lub kamizelki ratunkowe) odpowiednie do wzrostu, wagi i wieku dziecka.
- Przed użyciem należy zawsze zapoznać się z instrukcją obsługi i konserwacji oraz postępować zgodnie z nią, aby zapewnić bezpieczne korzystanie z basenu. Basen należy utrzymywać w czystości.
- Podczas pływania po zmroku należy upewnić się, że schody, dno i obszar wokół basenu są oświetlone.
- Nie używaj alkoholu i narkotyków w basenie i w jego pobliżu.
- Aby zapobiec obrażeniom, utonięciu lub uduszeniu, należy trzymać dzieci z dala od pokrywy.
- Przed użyciem basenu należy całkowicie zdjąć pokrowiec. Nie należy częściowo ani całkowicie przykrywać basenu podczas użytkowania.
- Zaleca się przechowywanie sprzętu ratunkowego (np. koła ratunkowego) przy basenie.
- Trzymaj działający telefon i listę numerów alarmowych w pobliżu basenu.
- Zachęcaj wszystkich użytkowników, a zwłaszcza dzieci, do nauki pływania.
- Naucz się podstawowych zasad udzielania pierwszej pomocy (RKO) i regularnie odświeżaj tę wiedzę. Może to mieć decydujące znaczenie dla ratowania życia w sytuacji zagrożenia.
- Poinformuj wszystkich użytkowników basenu, w tym dzieci, co należy zrobić w razie zagrożenia.
- Nigdy nie nurkuj w płytkich zbiornikach wodnych. Może to prowadzić do poważnych obrażeń lub śmierci.

- Utrzymuj basen i jego otoczenie w czystości. Zapobieganie to ewentualnym urazom spowodowanym poślizgnięciem, upadkiem lub potknięciem.
- Dbaj o higienę i czystość wody oraz nie połykaj wody z basenu.
- Baseny podlegają starzeniu i zużyciu. Dlatego ważne jest regularne i staranne utrzymanie basenu. Zużyte części i zaległe prace konserwacyjne osłabiają basen.
- Ten basen jest przeznaczony wyłącznie do użytku na zewnątrz.
- Basen należy przechowywać w czystym i suchym miejscu, gdy nie jest używany przez dłuższy czas.
- Pompa filtrująca powinna być włączana codziennie na odpowiednią liczbę godzin, a woda w basenie powinna być całkowicie wymieniana raz dziennie. Sprawdź w instrukcji obsługi pompy filtrującej, przez ile godzin powinna ona być włączona.

**UWAGA!**

- *Dzieci mogą utonąć nawet w niewielkiej ilości wody.*
- *Opróżniony basen na zewnątrz może stanowić nieznaną zagrożenie!*

**GWARANCJA**

**Okres gwarancji na ten produkt wynosi 2 lata od daty zakupu. Gwarancja obowiązuje wyłącznie w przypadku normalnego użytkowania produktu w celach rekreacyjnych i aktywnościach i nie obejmuje produktów używanych do wynajmu.**

**Roszczenia gwarancyjne są wykluczone, jeśli przyczyną wady jest:**

- Jeśli firma VirtuFit stwierdzi, że produkt lub część jest wadliwa, gwarancja obejmuje wyłącznie naprawę lub wymianę wadliwego produktu lub części. Firma VirtuFit nie ponosi odpowiedzialności za żadne koszty, straty lub szkody poniesione w wyniku utraty lub użytkowania tego produktu.
- Niniejsza gwarancja nie obejmuje uszkodzeń spowodowanych niewłaściwym użytkowaniem, nadużyciem, zaniedbaniem, normalnym zużyciem, uszkodzeniami spowodowanymi nadmierną ekspozycją na ciepło, uszkodzeniami spowodowanymi niewłaściwym obchodzeniem się i przechowywaniem.
- Ten element nie może być modyfikowany ani wyposażony w silnik.
- Gwarancja na naprawione lub wymienione części obowiązuje od daty pierwotnego zakupu.
- W przypadku niewłaściwego użytkowania, zaniedbania i/lub

braku konserwacji.

- Nieprzestrzeganie instrukcji producenta dotyczących konserwacji produktu.

**INSTRUKCJA MONTAŻU****⚠ UWAGA!**

**Umieść basen w miejscu, gdzie nie można pływać bez zgody i nadzoru osoby dorosłej, oraz podejmij środki, aby małe dzieci i zwierzęta nie miały dostępu do basenu i jego otoczenia.**

**WYBÓR LOKALIZACJI****UWAGA!**

- **Umieść basen na równej i twardej powierzchni i nie napełniaj go powyżej określonej wysokości, aby uniknąć zawalenia się.**
- **Podłączaj pompę filtracyjną wyłącznie do uzmiętego gniazdka i nie używaj przedłużaczy, timerów ani adapterów, aby uniknąć ryzyka porażenia prądem.**
- **Umieść przewód w miejscu, gdzie nie zostanie uszkodzony przez kosiarki i nożyce do żywopłotu.**
- **Zapoznaj się z instrukcją obsługi pompy filtrującej, aby uzyskać dodatkowe instrukcje i ostrzeżenia dotyczące.**

**Umieszczenie**

- Umieść basen na płaskiej powierzchni, a nie na werandzie, balkonie, wzniesieniu lub zboczu.
- Nie należy ustawiać basenu na miękkiej, grząskiej, piaszczystej lub luźnej powierzchni. Podłoże powinno być twarde i wytrzymać ciężar napełnionego basenu.
- Upewnij się, że powierzchnia jest całkowicie wolna od agresywnej trawy, kamieni, patyków i innych ostrych przedmiotów. Niektóre rodzaje trawy mogą przerastać plandekę. Trawa przerastająca plandekę nie stanowi wady produkcyjnej i nie jest objęta gwarancją.
- Zaleca się stosowanie podkładki pod namiot.

**NAPEŁNIANIE BASENU**

**UWAGA! Nie należy napełniać basenu powyżej maksymalnego poziomu wody. Podczas intensywnych opadów deszczu należy**

spuścić wodę, aby zapewnić prawidłowy poziom wody.

- Upewnij się, że złącze odpływowe jest dobrze podłączone, a następnie napełnij basen wodą.
- Po napełnieniu dna około 2,5 cm wody, wygładź fałdy na dnie basenu i naciągnij zewnętrzną ściankę dookoła, mocno dociskając ją od górnej krawędzi, równomiernie napełniając basen.
- Napełnij basen do poziomu wody i nie przerywaj procesu napełniania, ponieważ rurki mogą się wygiąć do wewnątrz.

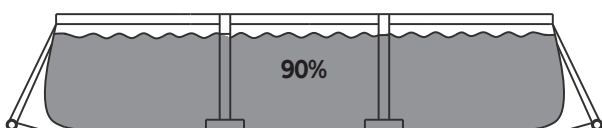

## CZYSZCZENIE I PRZECHOWYWANIE

**UWAGA!** Jeśli posiadasz pompę filtrującą, upewnij się, że źródło zasilania pompy filtrującej jest odłączone. Podłącz, a następnie włóż korek do złączek wlotowych i wylotowych wewnątrz basenu i odłącz węże pompy filtrującej.

### Czyszczenie

**UWAGA!** Jeśli posiadasz pompę filtrującą, upewnij się, że źródło zasilania pompy filtrującej jest odłączone. Podłącz, a następnie włóż korek do złączek wlotowych i wylotowych wewnątrz basenu i odłącz węże pompy filtrującej.

- Sprawdź, czy zewnętrzny korek odpływowy jest dobrze włożony do wnętrza basenu.
- Podłącz wąż ogrodowy do złącza korka spustowego, a drugi koniec węża umieść w dole lub miejscu, gdzie woda może być bezpiecznie odprowadzona.
- Podłącz złącze zaworu spustowego do wylotu spustowego, obracając je w kierunku zgodnym z ruchem wskazówek zegara.
- Otwórz zewnętrzną zatyczkę spustową wewnątrz basenu, a woda zostanie spuszczone.
- Odłącz wąż i złącze zaworu spustowego, gdy basen jest pusty.
- Przymocuj zewnętrzną zatyczkę spustową do wnętrza basenu.
- Przed złożeniem i długotrwałym przechowywaniem basenu upewnij się, że jest on całkowicie suchy. Jeśli basen nie jest całkowicie suchy, podczas przechowywania może dojść do powstania pleśni. Basen i wszystkie akcesoria, takie jak pompa filtrująca, pokrywa, mata podłogowa, drabinka, węże i nożki, należy przechowywać razem w pomieszczeniu, w odpowiednio ciepłym, suchym i wodoodpornym miejscu.

### Składanie

**UWAGA!** Przed złożeniem upewnij się, że basen jest całkowicie suchy. Zaleca się posypanie basenu talkiem, aby zapobiec sklejeniu się winylu.

- Złóż dno basenu w prostokątny kształt (rys. 1).
- Złóż jedną stronę dwukrotnie i zrób to samo z drugą stroną (rys. 2).
- Prawa i lewa strona stykają się. Złóż lewą stronę na prawą, tak jakbyś zamykał książkę (rys. 3).
- Złóż dwa długie boki do środka (rys. 4).
- Złóż jedną stronę na drugą (rys. 5).
- Wszystkie elementy należy przechowywać w oryginalnym opakowaniu, w suchym, chłodnym i czystym miejscu.

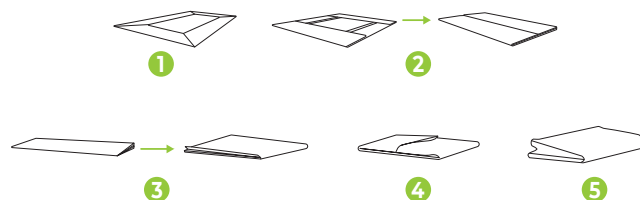

**WSKAZÓWKA!** Podczas składania usuń powietrze z wnętrza, aby basen był cienki i płaski podczas każdego zagięcia.

## INDEX

Bezpečnostní pokyny	30
Záruka	31
Návod k montáži	31
Umístění	31
Naplňte vodou	31
Čištění a skladování	32

## BEZPEČNOSTNÍ POKYNY (OBR. 02)

## ⚠ UPOZORNĚNÍ!

Než začnete plavat, poradte se se svým lékařem. To je důležité zejména pro osoby se zdravotními problémy. Před použitím bazénu si přečtěte všechny pokyny. Společnost VirtuFit nenesе žádnou odpovědnost za případné zranění nebo poškození majetku v důsledku používání tohoto bazénu. Pečlivě si je přečtěte a uschovejte pro budoucí použití.



**NESESKAKUJTE**

**POZOR!** Tento bezpečnostní znak by měl být umístěn na dobře viditelném místě, nejvýše 2 metry od bazénu. Doporučujeme bezpečnostní znak přilepit na stěnu bazénu vedle vstupu a výstupu pomocí lepidla na vinylové podklady (není součástí balení).

- Doporučuje se mít u bazénu záchranné vybavení (např. kruhový záchranný kruh).
- U bazénu mějte po ruce funkční telefon a seznam tísňových telefonních čísel.
- Povzbuzujte všechny uživatele, zejména děti, aby se naučili plavat.
- Naučte se základní životní podporu (CPR) a pravidelně si tyto znalosti opakujte. V případě nouze to může zachránit život.
- Poučte všechny uživatele bazénu, včetně dětí, co mají dělat v případě nouze.
- Nikdy neskákejte do mělké vody. Může to vést k vážnému zranění nebo smrti.
- Děti (do 5 let) by měly bazén používat pouze pod dohledem dospělých.
- Po celou dobu je nutný neustálý a řádný dohled dospělé osoby nad bazénem.
- Přijměte vhodná opatření, aby nebylo možné neúmyslné nebo bez dozoru použití malými dětmi a zvířaty.
- Instalace a montáž bazénu by měla být prováděna pouze dospělými osobami.
- Nesmíte se v bazénu potápět, skákat ani klouzat.
- Ujistěte se, že je bazén postaven na rovném a pevném povrchu.
- Nesklánějte se, netlačte ani nesedejte na okraj, abyste zabránili zaplavení nebo zranění.
- Odstraňte plovoucí předměty a hračky z okolí bazénu a z bazénu, když bazén nepoužíváte. Předměty v bazénu a v jeho okolí přitahují pozornost dětí.
- Předměty, na které mohou děti lézt, jako jsou židle, stoly a velké hračky, udržujte v odstupu nejméně 1,5 m.
- Je důležité vybavit děti plaveckými rukávníky (nebo záchrannou vestou) vhodnými pro jejich výšku, váhu a věk.
- Před použitím si vždy přečtěte a dodržujte pokyny v návodu k použití a údržbě, abyste zajistili bezpečné používání bazénu. Udržujte bazén čistý a bez nečistot.
- Při plavání ve tmě se ujistěte, že jsou schody, dno a okolí bazénu osvětlené.
- V bazénu a v jeho okolí nepoužívejte alkohol a drogy.
- Zabraňte zranění, utonutí nebo udušení tím, že budete děti držet mimo dosah krytu.
- Před použitím bazénu zcela odstraňte kryt. Během používání bazénu jej nezakrývejte ani částečně, ani zcela.
- Udržujte bazén a jeho okolí bez nečistot. Tím zabráníte možným úrazům způsobeným uklouznutím, pádem nebo zakopnutím.
- Udržujte vodu hygienickou a čistou a nepijte vodu z bazénu.
- Bazény podléhají stárnutí a opotřebení. Proto je důležitá pravidelná a pečlivá údržba bazénu. Opatřované části a zanedbaná údržba bazén oslabují.

- Tento bazén je určen pouze pro venkovní použití.
- Bazén by měl být skladován v čistém a suchém prostředí, pokud není delší dobu používán.
- Filtrační čerpadlo by mělo být zapnuto každý den po dostatečnou dobu a voda v bazénu by měla být jednou denně zcela vyměněna. V návodu k použití filtračního čerpadla si ověřte, kolik hodin by mělo být čerpadlo zapnuto.

**POZOR!**

- *Děti se mohou utopit i v malém množství vody.*
- *Vypouštěný venkovní bazén může představovat neznámá nebezpečí!*

**ZÁRUKA**

**Záruční doba na tento výrobek je 2 roky od data zakoupení. Záruka platí pouze v případě, že je tento výrobek používán pro běžné rekreační účely a aktivity, a nevztahuje se na výrobky používané k pronájmu.**

**Záruční reklamace jsou vyloučeny, pokud je příčinou vady:**

- Pokud společnost VirtuFit shledá, že je výrobek nebo jeho část vadný, záruka se vztahuje pouze na opravu nebo výměnu vadného výrobku nebo části. Společnost VirtuFit nenese odpovědnost za žádné náklady, ztráty nebo škody vzniklé v důsledku ztráty nebo použití tohoto výrobku.
- Tato záruka se nevztahuje na škody způsobené nesprávným používáním, zneužitím, zanedbáním, běžným opotřebením, poškozením způsobeným nadměrným vystavením tepla, poškozením způsobeným nesprávnou manipulací a skladováním.
- Tento výrobek nesmí být upravován ani vybaven motorem.
- Záruka na opravené nebo vyměněné díly platí od data původního zakoupení.
- V případě nesprávného použití, nedbalosti a/nebo nedostatečné údržby.
- Nedodržení pokynů výrobce při údržbě výrobku.

**MONTÁŽNÍ NÁVOD****⚠ UPOZORNĚNÍ!**

**Umístěte bazén na místo, kde není možné neoprávněně a bez dozoru dospělé osoby plavat, a přijměte opatření, aby malé děti a zvířata neměly přístup do bazénu a jeho okolí.**

**VÝBĚR LOKALITY****POZOR!**

- **Umístěte bazén na rovný a pevný povrch a nenaplňujte jej nad stanovenou výšku, aby nedošlo k jeho zhroucení.**
- **Filtrační čerpadlo připojujte pouze k uzemněné zásuvce a nepoužívejte prodlužovací kabely, časovače ani adaptéry, aby nedošlo k úrazu elektrickým proudem.**
- **Umístěte kabel tak, aby nemohl být poškozen sekačkami na trávu a nůžkami na živé ploty.**
- **Další pokyny a varování týkající se čerpadla s filtrem najdete v návodu k použití čerpadla s filtrem.**

**Umístění**

- Umístěte bazén na rovný povrch, nikoli na verandu, balkon, vyvýšeninu nebo svah.
- Neumísťujte bazén na měkký, bažinatý, písčité nebo syplý povrch. Povrch by měl být pevný a schopen unést váhu naplněného bazénu.
- Ujistěte se, že povrch je zcela zbaven agresivní trávy, kamenů, klacků a jiných ostrých předmětů. Některé druhy rávy mohou prorůst plachtou. Tráva prorůstající plachtou není výrobní vadou a není kryta zárukou.
- Doporučuje se použít podložku.

**NAPLNĚNÍ BAZÉNU**

**POZOR! Nenapouštějte bazén nad maximální hladinu vody. Během silných dešťů vypusťte vodu, aby hladina vody byla a zůstala správná.**

- Ujistěte se, že je odtoková armatura pevně připojena, a naplňte bazén vodou.
- Po naplnění asi 2,5 cm vody na dno, vyhladte záhyby na dně bazénu a natáhněte vnější stěnu po celém obvodu a pevně ji utáhněte od horního okraje, aby se bazén rovnoměrně naplnil.
- Naplňte bazén až po hladinu vody a nepřerušujte proces plnění, protože trubky by se mohly ohnout dovnitř.

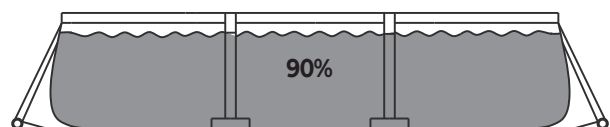

## ČIŠTĚNÍ A SKLADOVÁNÍ

**POZOR!** Pokud máte filtrační čerpadlo, ujistěte se, že je odpojeno od zdroje elektrické energie. Připojte a vložte zátku do vstupního a výstupního potrubí uvnitř bazénu a odpojte hadice filtračního čerpadla.

### Čištění

**POZOR!** Pokud máte filtrační čerpadlo, ujistěte se, že je odpojeno od zdroje elektrické energie. Připojte a vložte zátku do vstupního a výstupního potrubí uvnitř bazénu a odpojte hadice filtračního čerpadla.

- Zkontrolujte, zda je vnější zátku pevně zasunuta do vnitřní části bazénu.
- Připojte zahradní hadici ke konektoru vypouštěcí zátky a druhý konec hadice umístěte do jímky nebo místa, kde lze vodu bezpečně vypustit.
- Připojte konektor vypouštěcího ventilu k výstupu vypouštěcího potrubí otočením ve směru hodinových ručiček.
- Otevřete vnější vypouštěcí zátku na vnitřní straně bazénu a voda bude vypuštěna.
- Po vyprázdnění bazénu odpojte hadici a konektor vypouštěcího ventilu.
- Připevněte vnější vypouštěcí zátku k vnitřní straně bazénu.
- Před složením a dlouhodobým uskladněním se ujistěte, že je bazén zcela suchý. Pokud bazén není zcela suchý, může během skladování dojít k jeho plesnivění. Bazén a veškeré příslušenství, jako je filtrační čerpadlo, kryt, podložka, žebřík, hadice a nohy, by měly být skladovány společně v interiéru na přiměřeně teplém, suchém a vodotěsném místě.

### Skládání

**POZOR!** Před složením se ujistěte, že je bazén zcela suchý. Doporučujeme posypat bazén trochou mastku, aby se vinyl nelepil.

- Složte spodní část bazénu do obdélníkového tvaru (obr. 1).
- Jednu stranu přeložte dvakrát a totéž proveďte na druhé straně (obr. 2).
- Pravá a levá strana se dotýkají. Přehněte levou stranu přes pravou, jako byste zavírali knihu (obr. 3).
- Ohnete dvě dlouhé strany směrem ke středu (obr. 4).
- Přeložte jednu stranu přes druhou (obr. 5).
- Vše uložte do původního obalu a skladujte na suchém, chladném a čistém místě.

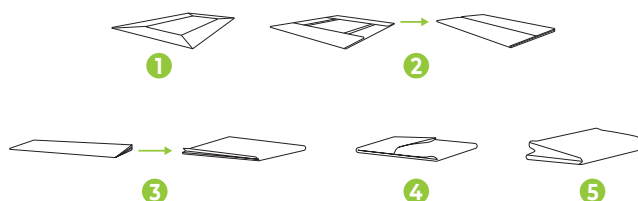

**TIP!** Při skládání odstraňte vzduch uvnitř, aby byl bazén při každém skládání tenký a plochý.

## INDEX

Instrucțiuni de siguranță	33
Garanție	34
Instrucțiuni de asamblare	34
Locație	34
Umpleți cu apă	34
Curățarea și depozitarea	35

## INSTRUCIUNI DE SIGURANTA (FIG. 02)

**⚠ ATENȚIE!**

*Consultați-vă medicul înainte de a începe să înotați. Acest lucru este deosebit de important pentru persoanele cu probleme de sănătate. Citiți toate instrucțiunile înainte de a utiliza piscina. VirtuFit nu își asumă nicio responsabilitate pentru orice vătămare sau deteriorare a proprietății ca urmare a utilizării acestei piscine. Vă rugăm să citiți cu atenție și să păstrați pentru referințe viitoare.*

**NU VĂ SCUFUNDAȚI**

**ATENȚIE!** Acest semn de siguranță trebuie amplasat într-un loc bine vizibil, la maximum 2 metri de piscină. Se recomandă lipirea semnului de siguranță pe peretele piscinei, lângă intrare și ieșire, cu adeziv pe bază de vinil (nu este inclus).

- Se recomandă păstrarea echipamentului de salvare (de exemplu, un colac de salvare) lângă piscină.
- Păstrați un telefon funcțional și o listă cu numere de telefon de urgență lângă piscină.
- Încurajați toți utilizatorii, în special copiii, să învețe să înoate.
- Învață tehnici de prim ajutor (CPR) și reîmprospătează-ți cunoștințele în mod regulat. Acest lucru poate face diferența între viață și moarte în cazul unei urgențe.
- Instruiți toți utilizatorii piscinei, inclusiv copiii, ce trebuie să facă în caz de urgență.
- Nu vă scufundați niciodată în ape puțin adânci. Acest lucru poate duce la leziuni grave sau la deces.
- Copiii (cu vârsta sub 5 ani) pot folosi piscina numai sub supravegherea unui adult.
- Este necesară supravegherea constantă și adecvată a piscinei de către un adult, în orice moment.
- Luați măsurile de precauție necesare pentru a împiedica utilizarea accidentală sau nesupravegheată de către copii mici și animale.
- Instalarea și asamblarea piscinei trebuie efectuată numai de către adulți cu experiență.
- Nu vă scufundați, nu săriți și nu vă dați pe tobogan în piscină.
- Asigurați-vă că piscina este amplasată pe o suprafață plană și fermă.
- Nu vă sprijiniți, nu împingeți și nu vă așezați pe margine pentru a preveni inundarea sau rănirea.
- Îndepărtați obiectele plutitoare și jucăriile din jurul și din interiorul piscinei atunci când piscina nu este utilizată. Obiectele din interiorul și din jurul piscinei atrag atenția copiilor.
- Păstrați obiectele pe care copiii se pot urca, cum ar fi scaune, mese și jucării mari, la o distanță de cel puțin 1,5 m.
- Este important să echipați copiii cu bretele (sau veste de salvare) adecvate înălțimii, greutatei și vârstei copilului.
- Citiți și respectați întotdeauna manualul și instrucțiunile de întreținere înainte de utilizare, pentru a asigura utilizarea în siguranță a piscinei. Mențineți piscina curată și igienizată.
- Când înotați în întuneric, asigurați-vă că scările, fundul și zona din jurul piscinei sunt iluminate.
- Nu consumați alcool și droguri în piscină și în jurul acesteia.
- Preveniți rănirea, înecul sau sufocarea, ținând copiii departe de capac.
- Îndepărtați complet capacul înainte de a utiliza piscina. Nu acoperiți parțial sau complet piscina atunci când este utilizată.
- Păstrați piscina și împrejurimile acesteia curate, fără resturi. Astfel veți preveni eventualele accidente cauzate de alunecări, căderi și împiedicări.
- Păstrați apa igienică și curată și nu înghițiți apa din piscină.

- Piscinile sunt supuse procesului de îmbătrânire și uzură. Prin urmare, este importantă întreținerea regulată și atentă a piscinei. Piesele uzate și întreținerea întârziată slăbesc piscina.
- Această piscină este destinată exclusiv utilizării în aer liber.
- Piscina trebuie depozitată într-un loc curat și uscat atunci când nu este utilizată pentru perioade lungi de timp.
- Pompa de filtrare trebuie pornită zilnic pentru un număr suficient de ore, iar apa din piscină trebuie schimbată complet o dată pe zi. Consultați manualul pompei de filtrare pentru a vedea câte ore trebuie să funcționeze pompa de filtrare.

**ATENȚIE!**

- *Copiii se pot îneca chiar și într-o cantitate mică de apă.*
- *O piscină goală în aer liber poate prezenta pericole necunoscute!*

**GARANȚIE**

**Perioada de garanție pentru acest produs este de 2 ani de la data achiziției. Garanția este valabilă numai atunci când acest articol este utilizat în scopuri recreative și activități normale și nu acoperă articolele utilizate pentru închiriere.**

**Cererile de garanție sunt excluse dacă cauza defectului se datorează:**

- Dacă un articol sau o piesă este considerat defect de către VirtuFit, garanția acoperă numai repararea sau înlocuirea articolului sau piesei defecte. VirtuFit nu este responsabil pentru niciun cost, pierdere sau daună suferită ca urmare a pierderii sau utilizării acestui produs.
- Această garanție nu acoperă daunele cauzate de utilizarea necorespunzătoare, abuzul, neglijența, uzura normală, daunele cauzate de expunerea excesivă la căldură, daunele cauzate de manipularea și depozitarea necorespunzătoare.
- Acest articol nu trebuie modificat și/sau echipat cu un motor.
- Garanția pentru piesele reparate sau înlocuite este valabilă de la data achiziției inițiale.
- În caz de utilizare necorespunzătoare, neglijență și/sau lipsă de întreținere.
- Nerespectarea instrucțiunilor producătorului privind întreținerea produsului.

**INSTRUCȚIUNI DE ASAMBLARE****⚠ ATENȚIE!**

**Amplasați piscina într-un loc în care înotul nu poate avea loc fără**

**autorizație și fără supravegherea unui adult și luați măsuri pentru ca copiii mici și animalele să nu aibă acces la piscină și în jurul acesteia.**

**SELECTAREA LOCAȚIEI****ATENȚIE!**

- **Așezați piscina pe o suprafață plană și fermă și nu umpleți piscina peste înălțimea specificată pentru a evita prăbușirea.**
- **Conectați pompa de filtrare numai la o priză cu împământare și nu utilizați prelungitoare, temporizatoare sau adaptoare pentru a evita riscul de electrocutare.**
- **Așezați cablul într-un loc în care nu poate fi deteriorat de mașinile de tuns iarba și de mașinile de tuns gardul viu.**
- **Citiți manualul pompei cu filtru pentru instrucțiuni suplimentare și avertismente.**

**Plasare**

- Așezați piscina pe o suprafață plană și nu pe verandă, balcon, înălțime sau pantă.
- Nu amplasați piscina pe o suprafață moale, mlăștinoasă, nisipoasă sau instabilă. Suprafața trebuie să fie solidă și capabilă să suporte greutatea unei piscine umplute.
- Asigurați-vă că suprafața este complet curățată de iarbă agresivă, pietre, bețe și alte obiecte ascuțite. Anumite tipuri de iarbă pot crește prin prelată. Iarba care crește prin prelată nu reprezintă un defect de fabricație și nu este acoperită de garanție.
- Se recomandă utilizarea unei pânze de protecție.

**UMPLEREA PISCINEI**

**ATENȚIE! Nu umpleți piscina peste nivelul maxim al apei. În timpul ploilor abundente, scurgeți apa pentru a vă asigura că nivelul apei este și rămâne corect.**

- Asigurați-vă că racordul de scurgere este bine fixat și umpleți piscina cu apă.
- După ce ați umplut aproximativ 2,5 cm de apă în partea de jos, neteziți cutele din partea de jos a piscinei și trageți peretele exterior în jurul piscinei și strângeți-l bine de marginea superioară, umplând piscina în mod uniform.
- Umpleți piscina până la nivelul apei și nu întrerupeți procesul de umplere, deoarece tuburile se pot îndoi spre interior.

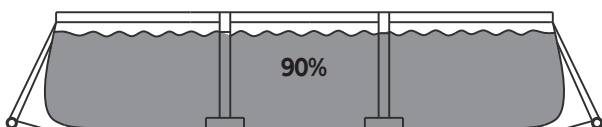

## CURĂȚAREA ȘI DEPOZITAREA

**ATENȚIE!** Dacă aveți o pompă cu filtru, asigurați-vă că sursa de alimentare electrică a pompei cu filtru este deconectată. Atașați apoi introduceți dopul în racordurile de intrare și ieșire din interiorul piscinei și deconectați furtunurile pompei cu filtru.

### Curățarea

**ATENȚIE!** Dacă aveți o pompă cu filtru, asigurați-vă că sursa de alimentare electrică a pompei cu filtru este deconectată. Atașați apoi introduceți dopul în racordurile de intrare și ieșire din interiorul piscinei și deconectați furtunurile pompei cu filtru.

- Verificați dacă dopul exterior de scurgere este introdus ferm în interiorul piscinei.
- Conectați furtunul de grădină la conectorul dopului de scurgere și așezați celălalt capăt al furtunului într-o groapă sau într-o zonă în care apa poate fi scursă în siguranță.
- Atașați conectorul supapei de scurgere la orificiul de scurgere, rotindu-l în sensul acelor de ceasornic.
- Deschideți dopul de scurgere exterior din interiorul piscinei și apa va fi evacuată.
- Deconectați furtunul și conectorul supapei de scurgere când piscina este goală.
- Atașați dopul de scurgere exterior la interiorul piscinei.
- Asigurați-vă că piscina este complet uscată înainte de a o plia și depozita pentru o perioadă îndelungată. Dacă piscina nu este complet uscată, poate apărea mușgai în timpul depozitării. Piscina și toate accesoriile, cum ar fi pompa de filtrare, capacul, folia de protecție, scara, furtunurile și picioarele, trebuie depozitate împreună în interior, într-un loc suficient de cald, uscat și impermeabil.

### Pliabil

**ATENȚIE!** Asigurați-vă că piscina este complet uscată înainte de a o plia. Se recomandă să presărați puțin talc peste piscină pentru a preveni lipirea vinilului.

- Îndoțiți partea inferioară a piscinei într-o formă dreptunghiulară (Fig. 1).
- Îndoțiți o parte de două ori și faceți același lucru și cu cealaltă parte (Fig. 2).
- Părțile dreapta și stânga se ating. Îndoțiți partea stângă peste cea dreaptă, ca și cum ar fi o carte care se închide (Fig. 3).
- Îndoțiți cele două laturi lungi spre mijloc (Fig. 4).
- Îndoțiți o parte peste cealaltă (Fig. 5).
- Utilizați ambalajul original pentru a depozita totul și păstrați-l într-un loc uscat, răcoros și curat.

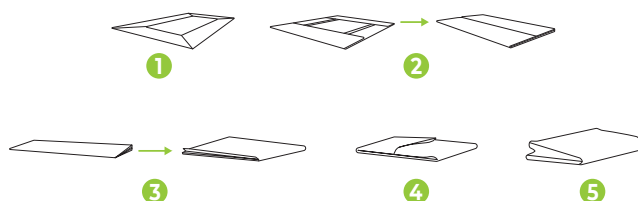

**SFAT!** În timp ce pliați, eliminați aerul din interior pentru a face piscina subțire și plată la fiecare pliere.

## INDEX

Biztonsági utasítások	36
Garantálja	37
Szerelési útmutató	37
Helyszín	37
Töltsön vizet	37
Tisztítás és tárolás	38

## BIZTONSÁGI UTASÍTÁSOK (2. ÁBRA)

**FIGYELEM!**

Mielőtt úszni kezdene, konzultáljon orvosával. Ez különösen fontos az egészségügyi problémákkal küzdő emberek számára. A medence használata előtt olvassa el az összes használati utasítást. A VirtuFit nem vállal felelősséget a medence használatából eredő sérülésekért vagy anyagi károkért. Kérjük, olvassa el figyelmesen, és őrizze meg a későbbi használatra.

**NE MERÜLJ LE!**

**FIGYELEM!** Ezt a biztonsági táblát jól látható helyen kell elhelyezni, legfeljebb 2 méterre a medencétől. A biztonsági táblát ajánlott vinil alapú ragasztóval (nem tartozék) a medence falára ragasztani, a bejárat és a kijárat mellé.

- Ajánlatos mentőfelszerelést (pl. mentőgyűrűt) tartani a medence mellett.
- Tartson egy működő telefont és egy listát a sürgősségi telefonszámokról a medence közelében.
- Ösztönözze minden felhasználót, különösen a gyermekeket, hogy tanuljanak meg úszni.
- Tanulja meg az alapvető életmentést (CPR) és rendszeresen frissítse ezt a tudást. Ez életmentő különbséget jelenthet vészhelyzet esetén.
- Tájékoztassa az összes medencehasználót, beleértve a gyermekeket is, hogy mit kell tenni vészhelyzet esetén.
- Soha ne merüljön sekély vízbe. Ez súlyos sérülésekhez vagy halálhoz vezethet.
- Az 5 év alatti gyermekek csak felnőtt felügyelete mellett használhatják a medencét.
- A medencét minden esetben folyamatos és megfelelő felnőtt felügyelet alatt kell tartani.
- Vegyen megfelelő óvintézkedéseket, hogy kisgyermek és állatok véletlen vagy felügyelet nélküli használata lehetetlen legyen.
- A medence telepítését és összeszerelését kizárólag felnőttek végezhetik.
- Ne merüljön, ne ugorjon és ne csússzon a medencében.
- Győződjön meg arról, hogy a medence sík és szilárd felületen van felállítva.
- Ne támaszkodjon, ne nyomja és ne üljön a szélén, hogy elkerülje az elárasztást vagy a sérüléseket.
- Ha a medence nincs használatban, távolítsa el a medence körüli és belsejében lévő lebegő tárgyakat és játékokat. A medence belsejében és környékén lévő tárgyak vonzzák a gyermekek figyelmét.
- A gyermekek által megmászható tárgyakat, például székeket, asztalokat és nagy játékokat legalább 1,5 méter távolságra tartsa.
- Fontos, hogy a gyermekeket a magasságuknak, súlyuknak és életkoruknak megfelelő karkötővel (vagy mentőmellénnyel) lássuk el.
- A medence biztonságos használata érdekében mindig olvassa el és kövesse a használati és karbantartási utasításokat. Tartsa a medencét tisztán és rendezett állapotban.
- Sötétben úszáskor ügyeljen arra, hogy a lépcsők, a medence alja és a medence környéke meg legyen világítva.
- Ne fogyasszon alkoholt és drogot a medence területén és annak környékén.
- A sérülések, fulladás vagy fulladás elkerülése érdekében tartsa távol a gyermekeket a fedéltől.
- A medence használata előtt teljesen vegye le a fedelet. A medence használata közben ne takarja le részben vagy teljesen.
- Tartsa a medencét és környékét tisztán, hulladéktól mentesen. Ezzel megelőzheti a csúszás, esés és botlás okozta esetleges sérüléseket.

- Tartsa a vizet higiénikus és tiszta állapotban, és ne nyelje le a medence vizét.
- A medencék öregednek és kopnak. Ezért fontos a rendszeres és gondos medencekarbantartás. A kopott alkatrészek és az elmulasztott karbantartás gyengítik a medencét.
- Ez a medence kizárólag kültéri használatra alkalmas.
- A medencét tisztán és szárazon kell tárolni, ha hosszabb ideig nem használják.
- A szűrőszivattyút naponta elegendő ideig be kell kapcsolni, és a medence vizét naponta egyszer teljesen ki kell cserélni. A szűrőszivattyú kézikönyvében ellenőrizze, hogy hány órán át kell bekapcsolva tartani a szűrőszivattyút.

**FIGYELEM!**

- **A gyermekek még kis mennyiségű vízben is megfulladhatnak.**
- **A lecsapolt kültéri medence ismeretlen veszélyeket okozhat!**

**GARANCIA**

**A termék garanciális ideje a vásárlás napjától számított 2 év. A garancia csak akkor érvényes, ha a terméket normál szabadidős célokra és tevékenységekre használják, és nem vonatkozik a bérbe adott termékekre.**

**A jótállási igények kizártak, ha a hiba oka a következőknek tudható be:**

- Ha a VirtuFit megállapítja, hogy egy termék vagy alkatrész hibás, a garancia kizárólag a hibás termék vagy alkatrész javítására vagy cseréjére vonatkozik. A VirtuFit nem vállal felelősséget a termék elvesztése vagy használata következtében felmerült költségekért, veszteségekért vagy károkért.
- Ez a garancia nem terjed ki a helytelen használat, visszaélés, gondatlanság, normál kopás és elhasználódás, túlzott hőhatás, helytelen kezelés és tárolás által okozott károkra.
- Ezt a terméket nem szabad módosítani és/vagy motorral felszerelni.
- A javított vagy kicserélt alkatrészekre vonatkozó garancia az eredeti vásárlás napjától érvényes.
- Helytelen használat, gondatlanság és/vagy karbantartás elmulasztása esetén.
- A termék gyártói utasításoknak megfelelő karbantartásának elmulasztása.

**ÖSSZESZERELÉSI UTASÍTÁSOK****FIGYELEM!**

**Helyezze a medencét olyan helyre, ahol nem lehet engedély nélkül és felnőtt felügyelete nélkül úszni, és tegyen intézkedéseket annak érdekében, hogy kisgyermekek és állatok ne férhessenek hozzá a medencéhez és annak környékéhez.**

**HELYSZÍN KIVÁLASZTÁSA****FIGYELEM!**

- **Helyezze a medencét sík és szilárd felületre, és ne töltse meg a medencét a megadott magasságon túl, hogy elkerülje az összeomlást.**
- **A szűrőszivattyút csak földelt aljzathoz csatlakoztassa, és ne használjon hosszabbítót, időzítőt vagy adaptert, hogy elkerülje az áramütés veszélyét.**
- **Helyezze a kábelt olyan helyre, ahol nem sérülhet meg fűnyírók és sövénynyírók által.**
- **További utasításokért és figyelmeztetésekért olvassa el a szűrőszivattyú kézikönyvét.**

**Elhelyezés**

- Helyezze a medencét sík felületre, ne verandára, erkélyre, emelkedésre vagy lejtőre.
- Ne helyezze a medencét puha, mocsaras, homokos vagy laza felületre. A felületnek szilárdnak kell lennie, és képesnek kell lennie a megtöltött medence súlyának megtartására.
- Győződjön meg arról, hogy a felület teljesen mentes az agresszív fűtől, kövektől, botoktól és egyéb éles tárgyaktól. Bizonyos fűfajták átnőhetnek a ponyván. Az ponyván átnövő fű nem gyártási hiba, és nem tartozik a garancia hatálya alá.
- Javasolt alátét használata.

**AZ ÚSZÓMEDENCE MEGTÖLTÉSE**

**FIGYELEM! Ne töltse a medencét a maximális vízszintnél magasabbra. Heves esőzések esetén engedje le a vizet, hogy a vízszint megfelelő legyen és maradjon.**

- Győződjön meg arról, hogy a leeresztő szerelvény szorosan van-e rögzítve, majd töltsse fel a medencét vízzel.
- Miután az aljára körülbelül 2,5 cm vizet töltött, simítsa ki a medence alján lévő redőket, majd húzza meg a külső falat a felső szélétől kezdve körbe és szorosan, hogy a medence egyenletesen megteljen.
- Töltsse fel a medencét a vízszintig, és ne szakítsa meg a feltöltési folyamatot, mert a csövek befelé hajlanak.

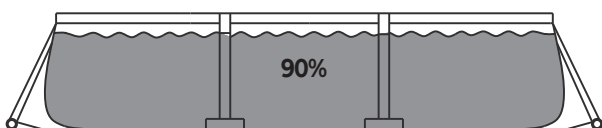

## TISZTÍTÁS ÉS TÁROLÁS

**FIGYELEM!** Ha szűrőszivattyúval rendelkezik, győződjön meg arról, hogy a szűrőszivattyú áramellátása le van kapcsolva. Csatlakoztassa, majd helyezze be a dugót a medence belsejében található bemeneti és kimeneti csatlakozókba, és válassza le a szűrőszivattyú tömlőit.

### Tisztítás

**FIGYELEM!** Ha szűrőszivattyúval rendelkezik, győződjön meg arról, hogy a szűrőszivattyú áramellátása le van kapcsolva. Csatlakoztassa, majd helyezze be a dugót a medence belsejében található bemeneti és kimeneti csatlakozókba, és válassza le a szűrőszivattyú tömlőit.

- Ellenőrizze, hogy a külső leeresztő dugó szorosan be van-e illesztve a medence belsejébe.
- Csatlakoztassa a kerti tömlőt a leeresztőcsap csatlakozójához, és helyezze a tömlő másik végét egy gödörbe vagy olyan helyre, ahol a víz biztonságosan elvezethető.
- Csavarja az elvezető szelep csatlakozóját az elvezető kivezetéshez az óramutató járásával megegyező irányba.
- Nyissa ki a medence belsejében található külső leeresztő dugót, és a víz ki fog folyni.
- Ha a medence üres, válassza le a tömlőt és a leeresztő szelep csatlakozóját.
- Csatlakoztassa a külső leeresztő dugót a medence belsejéhez.
- Győződjön meg arról, hogy a medence teljesen száraz, mielőtt összehajtsa és hosszú távú tárolásra elhelyezi. Ha a medence nem teljesen száraz, a tárolás során penészedés léphet fel. A medencét és az összes kiegészítőt, például a szűrőpumpát, a fedelet, a talajtakarót, a létrát, a tömlőket és a lábakat együtt kell tárolni beltéri, megfelelően meleg, száraz és vízálló helyen.

### Összecukható

**FIGYELEM!** A medence összehajtása előtt győződjön meg arról, hogy teljesen száraz. Javasoljuk, hogy szórjon egy kis talkumport a medencére, hogy a vinil ne ragadjon össze.

- Hajtsa be a medence alját téglalap alakúra (1. ábra).
- Hajtsa be az egyik oldalt kétszer, majd tegye ugyanezt a másik oldalon is (2. ábra).
- A jobb és a bal oldal érintkezik. Hajtsa balra a jobbra, mintha egy könyvet csukna be (3. ábra).
- Hajtsa be a két hosszú oldalt középre (4. ábra).
- Hajtsa az egyik oldalt a másikra (5. ábra).
- Az eredeti csomagolást használja minden tárolásához, és száraz, hűvös és tiszta helyen tárolja.

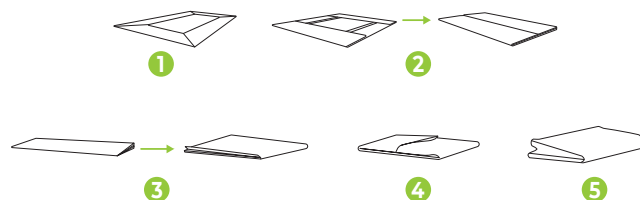

**TIPP!** Hajtogatás közben távolítsa el a levegőt, hogy a medence minden hajtogatásnál vékony és lapos legyen.

# *virtufit*

VIRTUFIT  
Jan Tinbergenstraat 131  
7559 SP Hengelo  
The Netherlands  
info@virtufit.nl

---

## VIRTUFIT SERVICE

Do you have a problem with your VirtuFit fitness equipment and would you like to submit a service request? Then scan the QR code on the right and fill in our service form.

