

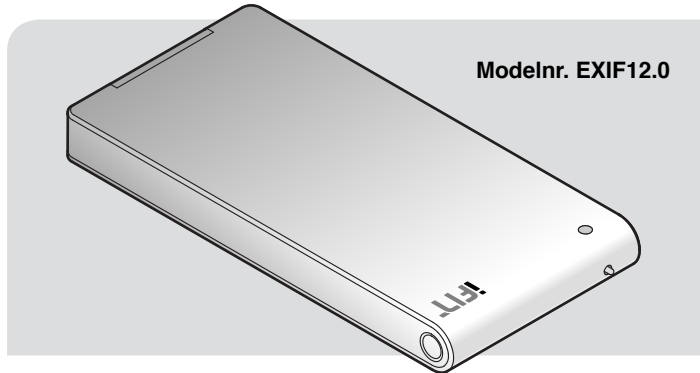

Gebruikershandleiding



Fijn dat u voor de revolutionaire iFit Module heeft gekozen. Uw iFit Module zal u helpen om een eigen fitness-programma aan te maken en te beheren dat ontworpen is om uw fitness doelen te verwezenlijken. Met de iFit Module kunt u draadloos uw eigen workouts downloaden, uw workout resultaten bijhouden, en zelfs uw prestaties op populaire social networking sites delen. Die zijn slechts enkele van de mogelijkheden die met uw iFit Module beschikbaar zijn.

WAARSCHUWING

Raadpleeg uw huisarts voordat u met dit of enig ander oefenprogramma begint. Dit is vooral belangrijk voor personen van boven de 35 jaar, of voor personen met bestaande gezondheidsproblemen.

ICON is niet verantwoordelijk voor persoonlijk letsel of materiele schade opgelopen door of via het gebruik van dit product.

NALEVING VAN INFORMATIE

BELANGRIJK: de antenne die voor deze zender gebruikt wordt op minstens 20 cm afstand van personen te worden geïnstalleerd en mag de zender niet op eenzelfde locatie geplaatst worden als enig andere antenne of zender of er mee gecombineerd worden.

Deze procedures zijn ontwikkeld om een redelijke bescherming te bieden tegen schadelijke storing in een woonomgeving. Deze apparatuur genereert, gebruikt en kan radiofrequentie energie uitstralen en kan, indien niet volgens de instructies geïnstalleerd en gebruikt, schadelijke storing op radiocommunicatie veroorzaken. Er is echter geen

VRAGEN?

Als na het volgen van de instructies in deze handleiding u nog vragen heeft, **NEEM DAN GEEN CONTACT MET WINKEL OP.** Ga naar **website van de klantenservice op support.iFit.com**; stuur een e-mail naar **csuk@iconeurope.com**, of bel de klantenservice op het nummer **4021 529 7186, Maandag-Vrijdag 08:00-20:00 GMT; Zaterdag 09:00-13:00 GMT.**

GEBRUIKSVEREISTEN

Om uw iFit Module te kunnen configureren en te kunnen gebruiken zult U het volgende nodig hebben:

- Een Wi-Fi® apparaat zoals een computer, smartphone of tablet
- Een 802.11b/g/n router met geactiveerde SSID broadcast (verborgen netwerken worden niet ondersteund)
- Een internet verbinding (een breedband verbinding wordt aangeraaden, de werking hangt van de verbindingssnelheid af)
- een iFit.com lidmaatschap

Aandacht: de iFit Module ondersteunt onbeveiligde en beveiligde (WEP, WPA™, and WPA2™) codering.

garantie dat er in een specifieke installatie geen storing zal optreden. Als deze apparatuur schadelijke storing veroorzaakt bij ontvangst van radio of televisie, dat vastgesteld kan worden door de apparatuur aan en uit te zetten, wordt de gebruiker gestimuleerd om deze storing te verhelpen met een van de volgende maatregelen:

- Richt de ontvangstantenne anders of verplaats hem.
- Vergroot de afstand tussen de apparatuur en de ontvanger.
- Sluit de apparatuur aan op een stopcontact van een andere groep dan die waarop de ontvanger is aangesloten.
- Neem voor hulp contact op met de dealer of een ervaren radio/tv-monteur.

WAARSCHUWING: gebruik alleen afgeschermd interface kabels voor de verbinding tussen de computer of randapparatuur. Welke wijziging of aanpassing dan ook die niet uitdrukkelijk goedgekeurd is door de voor naleving verantwoordelijke partij, kan de bevoegdheid van de gebruiker om deze apparatuur te laten functioneren, laten vervallen.

Het gebruik van deze apparatuur is onderworpen aan de volgende twee voorwaarden: (1) Dit apparaat mag geen schadelijke storing veroorzaken, en (2) dit apparaat moet elke storing die het ontvangt, accepteren, waaronder storing die een ongewenst effect kan veroorzaken.

HOE UW iFit MODULE TE CONFIGUREREN

METHODE 1—WEBSITE

BELANGRIJK: voor aansluiting op een gecodeerd netwerk, dient u de SSID (netwerkn naam), het coderingstype en het wachtwoord van uw netwerk te weten.

Aandacht: u kunt verschillende internet browsers gebruiken om de iFit Module te configureren. Gebruik de Google Chrome™ browser voor de beste resultaten.

1. Maak een iFit account aan.

Open een internet browser op uw computer, smartphone, tablet of ander Wi-Fi apparaat en ga naar www.iFit.com.

Volg daarna de aanwijzingen op het scherm om u aan te melden voor uw iFit lidmaatschap. Kies de optie code activering als u een activeringscode heeft.

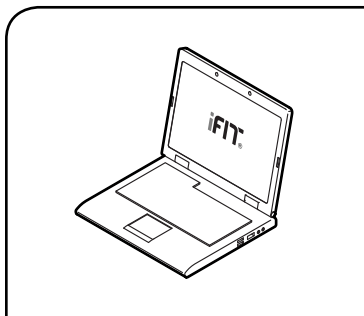

2. Log in op uw iFit account.

Zorg ervoor dat u op uw iFit account ingelogd bent. Ga naar www.iFit.com en volg de aanwijzingen van de website om uw iFit account in te loggen.

3. Ga naar de iFit Module Setup webpagina.

Ga nadat u op uw iFit account ingelogd bent, naar www.iFit.com/wifi. Uw browser zal de iFit Module Setup webpagina laden.

4. Steek de iFit Module in het bedieningspaneel.

Steek de iFit Module in de iFit-poort op het bedieningspaneel van uw fitness apparaat. Een LED indicator lampje op de iFit Module zal amber oplichten.

Zie de achterkant van deze handleiding om te weten te komen hoe het indicator lampje op de iFit Module af te kunnen lezen.

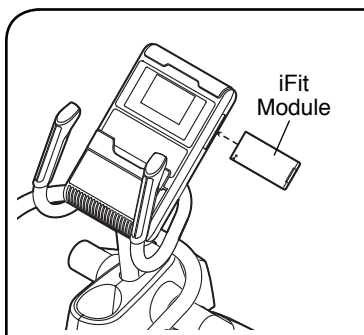

BELANGRIJK: als het bedieningspaneel van uw fitness apparaat een tablethouder heeft, dan kan het zijn dat u de tablethouder moet verwijderen om toegang tot de iFit port te kunnen krijgen. Zie de gebruikershandleiding van uw fitness-apparaat om de tablethouder te verwijderen. Maak de tablethouder, nat het insteken en configureren van uw iFit Module, weer vast.

5. Kies de netwerk iFIT_SETUP.

Open op uw computer, smartphone, tablet, of ander Wi-Fi apparaat de lijst met beschikbare netwerken waarop u zich kunt aansluiten. Een van de opties zal iFIT_SETUP zijn; kies dit netwerk.

Als dit netwerk niet verschijnt, zorg er dan voor dat uw Wi-Fi apparaat zich binnen bereik van het bedieningspaneel bevindt en sluit dan uw lijst met netwerken en open die weer.

Aandacht: het kan een paar minuten duren voordat de netwerk iFIT_SETUP verschijnt. De netwerk iFIT_SETUP zal niet verschijnen als de iFit Module al geconfigureerd is om op een draadloos netwerk aan te kunnen sluiten. Ga naar stap 9 om de iFit Module te resetten.

6. Begin met de setup procedure.

Een aanwijzing op de iFit Module step webpagina zal informeren wanneer uw Wi-Fi apparatuur op het netwerk iFIT_SETUP aangesloten wordt.

Wanneer de aanwijzing verschijnt, klik dan op de toets Setup WiFi Module en begin de setup procedure. Uw browser zal dan een nieuwe webpagina laden.

7. Kies de basis of de geavanceerde setup optie.

Kies op de nieuwe webpagina, óf de basis setup optie óf de geavanceerde setup optie. Voer dan de gevraagde informatie op de velden van de webpagina.

Als u de basis setup optie kiest, dan zal gevraagd worden om uw netwerk te kiezen en het wachtwoord van uw netwerk in te voeren (als uw netwerk een wachtwoord heeft).

Als u de geavanceerde setup optie kiest, dan zal gevraagd worden om uw netwerk te kiezen en het wachtwoord van uw netwerk, uw IP-adres, uw netmasker, uw gateway-adres en uw wereldwijde DNS server in te voeren.

Klik na het invoeren de gevraagde informatie op de toets indienen op de webpagina.

8. Wacht totdat de setup procedure voltooid is.

Als de setup procedure succesvol voltooid is, dan zal het indicator lampje op de iFit Module groen oplichten.

De iFit Module is nu op uw draadloos netwerk aangesloten en u bent u op uw iFit account ingelogd. Ga naar stap 10.

Als de setup procedure mislukt is, dan zal het indicator lampje op de iFit Module rood oplichten. Ga naar stap 9 om de iFit Module te resetten.

9. Reset, indien nodig, de iFit Module.

Druk op de toets Reset op de iFit Module en houdt deze toets een paar seconden lang ingedrukt om instellingen van de iFit Module te resetten en de configuratie procedure opnieuw te starten. Verwijder de iFit Module niet uit de iFit-poort op het bedieningspaneel.

Het indicator lampje zal amber gaan oplichten wanneer de iFit Module weer voor setup gereed is. Herhaal dan stap 3 tot en met 8.

10. De iFit Module is nu geconfigureerd.

Zie de achterzijde van deze handleiding om te weten te komen hoe het indicator lampje op de iFit Module af te kunnen lezen.

Zie de gebruikershandleiding van uw fitness-apparaat of ga naar support.iFit.com om de iFit Module te gaan gebruiken.

Ga als u na het volgen van deze instructies vragen heeft voor hulp naar support.iFit.com voor hulp.

Als Methode 1 om het configureren van de iFit Module niet werkt, zie dan de instructies voor Methode 2 op deze pagina.

METHODE 2—IP-ADRES

BELANGRIJK: u moet uw SSID (netwerknnaam), het coderings-type en het wachtwoord van het netwerk weten.

Aandacht: u kunt verschillende internet browsers gebruiken om de iFit Module te configureren. Gebruik de Google Chrome™ browser voor de beste resultaten.

1. Steek de iFit Module in het bedieningspaneel.

Steek de iFit Module in de iFit-poort op het bedieningspaneel van uw fitness apparaat. Een LED indicator lampje op de iFit Module zal amber oplichten.

Zie de achterkant van deze handleiding om te weten te komen hoe het indicator lampje op de iFit Module af te kunnen lezen.

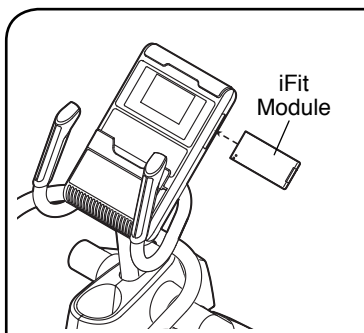

BELANGRIJK: als het bedieningspaneel van uw fitness apparaat een tablethouder heeft, kan het zijn dat u de tablethouder moet verwijderen om toegang tot de iFit port te kunnen krijgen. Zie de gebruikershandleiding van uw fitness-apparaat om de tablethouder te verwijderen. Maak de tablethouder, na het insteken en configureren uw iFit Module weer vast.

2. Kies de netwerk IFIT_SETUP.

Open op uw computer, smartphone, tablet, of ander Wi-Fi apparaat de lijst met beschikbare netwerken waarop u zich kunt aansluiten. Een van de opties zal IFIT_SETUP zijn; kies dit netwerk.

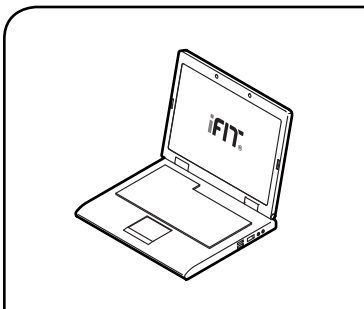

Als dit netwerk niet verschijnt, zorg er dan voor dat uw Wi-Fi apparaat zich binnen bereik van het bedieningspaneel bevindt en sluit dan uw lijst met netwerken en open die weer.

Aandacht: het kan een paar minuten duren voordat de netwerk IFIT_SETUP verschijnt. De netwerk IFIT_SETUP zal niet verschijnen als de iFit Module al geconfigureerd is om op een draadloos netwerk aan te kunnen sluiten. Ga naar step 6 om de iFit Module te resetten.

3. Ga naar de setup webpagina.

Open een webbrowser op uw computer, smartphone, tablet of ander Wi-Fi apparaat. Typ **vervolgens het volgende IP-adres in de URL-balk in uw browser: <http://192.168.0.1:8080>**

Uw browser zal dan een webpagina laden. Als de webpagina niet verschijnt, controleer dan nog eens het IP-adres en de instructies in deze stap.

4. Sluit de iFit Module aan op uw draadloos netwerk.

Volg de instructies op de webpagina om de iFit Module op uw draadloos netwerk aan te sluiten.

5. Wacht totdat de setup procedure voltooid is.

Als de setup procedure succesvol voltooid is, dan zal het indicator lampje op de iFit Module groen oplichten. De iFit Module is nu op uw draadloos netwerk aangesloten en u bent op uw iFit account ingelogd. Ga naar stap 7.

Als de setup procedure mislukt is, dan zal het indicator lampje rood oplichten. Ga naar step 6 om de iFit Module te resetten.

6. Reset, indien nodig, de iFit Module.

Druk op de toets Reset op de iFit Module en houd deze toets een paar seconden lang ingedrukt om de instellingen van de iFit Module te resetten en de configuratie procedure opnieuw te starten. **Verwijder de iFit Module niet uit de iFit-poort op het bedieningspaneel.**

Het indicator lampje zal amber gaan oplichten wanneer de iFit Module weer voor setup gereed is. Herhaal dan stap 1 tot en met 5.

7. De iFit Module is nu geconfigureerd.

Zie de achterzijde van deze handleiding om te weten te komen hoe het indicator lampje op de iFit Module af te kunnen lezen.

Zie de gebruikershandleiding van uw fitness apparaat of ga naar support.iFit.com om de iFit Module te gaan gebruiken.

Ga als u na het volgen van deze instructies vragen heeft naar support.iFit.com voor hulp.

HOE HET LED INDICATOR LAMPJE AF TE LEZEN

Kleur van de Indicator	Opflikkert	Betekenis	Actie om Probleem op te Lossen
Amber	Nee	"IFIT_SETUP" broadcasting	Geen
Amber	Constant	Aansluiting op uw draadloos netwerk aan het maken	Geen
Groen	Nee	Op draadloos netwerk aangesloten en op iFit.com ingelogd	Geen
Groen	Constant	Data aan het verzenden	Geen
Van Rood naar Groen	Afwisselend	Een update aan het uitvoeren	Geen
Rood	Nee	Netwerkverbinding mislukt	Reset de iFit Module en herhaal de configuratie procedure
Rood	Constant	Er is een interne fout in de iFit Module	Verwijder de iFit Module, wacht een minuut, en steek de iFit Module weer in
Rood	Eenmaal	Er is een probleem met uw draadloos router	Reset de iFit Module en herhaal de configuratie procedure
Rood	Tweemaal	Er is een probleem met uw internetverbinding	Reset de iFit Module en herhaal de configuratie procedure
Rood	Driemaal	Er is een probleem met de DNS server	Reset de iFit Module en herhaal de configuratie procedure
Rood	Viermaal	Er is een probleem met de verbinding op iFit.com	Herhaal de configuratie procedure op een later tijdstip
Rood	Vijfmaal	Uw iFit gebruikersnaam en wachtwoord zijn niet juist ingevoerd	Uw iFit gebruikersnaam en wachtwoord juist invoeren